



**ACRIFLEX®**  
A C O P L A M E N T O S



REFERÊNCIA EM  
**ACOPLAMENTOS**

# FABRICANTE COM MAIS LINHAS DE ACOPLAMENTOS DO BRASIL



A Acriflex® é uma empresa brasileira localizada em Criciúma, Santa Catarina, ao Sul do Brasil.



Desde 2005, é especializada no desenvolvimento, produção e comercialização de acoplamentos industriais, oferecendo a melhor solução para aplicações nos setores de mineração, alimentício, químico, petroquímico, naval, portuário, saneamento, siderúrgico, agronegócio, papel e celulose, entre outros.

A ACRIFLEX® POSSUI SEU SISTEMA DE GESTÃO DA QUALIDADE CERTIFICADO CONFORME REQUISITOS DA NORMA ISO 9001:2015, PELO ORGANISMO TÜV NORD BRASIL.



BRASIL

## SELEÇÃO DO ACOPLAMENTO

A seleção de acoplamento é embasada na norma DIN 740/2. O acoplamento deve ser dimensionado de modo que o valor de torque máximo do acoplamento selecionado (TKmax.) deve ser superior ou equivalente ao valor de torque máximo da aplicação (TNmax).

Para esse propósito, é necessário calcular o valor de torque máximo da aplicação (TNmáx) obtido pela multiplicação do torque nominal (TN) por um fator de serviço (FS).

P	Potência da máquina acionadora (CV ou Kw)
n	Rotação (RPM)
TN	Torque Nominal (N.m)
TK(máx.)	Torque máximo do acoplamento (N.m)
TN(máx.)	Torque máximo da aplicação (N.m)
FS	Fator de serviço = F1 x F2 x F3 x F4
F1	Máquina acionada
F2	Horas de Funcionamento diário
F3	Temperatura ambiente da aplicação
F4	Partidas por hora
C	Potência em CV = 7020
	Potência em KW = 9550

$$TN = \frac{P \times C}{n}$$









$$TN(máx.) = TN \times FS$$

MÁQUINA ACIONADA	F1	MÁQUINA ACIONADA	F1	MÁQUINA ACIONADA	F1
<b>AERADOR</b>	2,00	<b>ELEVADORES</b>		<b>PRENSAS</b>	
<b>AGITADORES</b>		Caçamba descarga centrífuga	1,60	Prensas Geral	2,10
Líquidos	1,60	Descarga por gravidade	1,25	Prensas Prensas de forjar	2,10
Semilíquidos	1,70	<b>EXAUSTORES</b>	1,60	<b>Prensas Prensas de moldagem de tijolos</b>	2,40
<b>ALIMENTADORES</b>		<b>GERADORES</b>		<b>PULVERIZADOR</b>	
Correia, Esteira, Disco, Rosca	1,00	Carga de máquina de solda	2,00	Britador de martelos e cortador	1,75
Vaivém	2,50	Carga uniforme	1,00	Rolete	1,50
<b>BOMBA</b>		Serviço de ferrovia ou guindaste	1,50	<b>PUXA FIOS</b>	2,10
Bomba de vácuo	1,25	<b>GUILHOTINAS</b>	2,10	<b>PUXADOR DE VAGÃO</b>	1,50
Bomba espiral, cavidade progressiva	1,25	<b>GUINDASTE E GRUA</b>		<b>RETALHADORES</b>	1,70
Centrífuga—Velocidade constante	1,00	Guincho principal	1,75	<b>SOPRADOR</b>	
Decapagem, com acumuladores	1,25	Monta-cargas	1,75	Centrífugo	1,00
Engrenagem, rotativa ou pás	1,25	Ponte: rolante ou corredeira	1,75	Lóbulos ou palhetas	1,25
Fluxo axial	1,90	Rampa	1,50	Pistão rotativo	1,70
1 cilindro, simples ou dupla ação	3,00	<b>LAMINADORES</b>	2,10	<b>TAMBORES</b>	
2 cilindros, ação simples	2,00	<b>MÁQUINA DE LAVAR ROUPA</b>	1,00	Fornos de secagem	1,90
2 cilindros, dupla ação	1,75	<b>MAQUINA OPERATRIZ</b>	1,50	Rrefriamento	1,70
3 ou mais cilindros	1,50	<b>MAQUINA PARA CONFORMAR METAIS</b>		Rotativo	1,90
<b>BRITADOR DE MARTELLOS</b>	1,75	Bobinadeira e desenroladeira	1,50	Transporte	1,70
<b>CALANDRAS</b>	2,10	Carro de bancada de estiramento	2,00	<b>TRANSPORTADORES</b>	
<b>COMPRESSOR</b>		Enrolador de fios	1,50	Baldes	1,25
Alternativo 1 cilindro, ação simples ou dupla	3,00	Extrusora	2,00	Correia, esteira, corrente, palhetas, rosca	1,00
Alternativo 2 cilindros, ação simples ou dupla	3,00	Trefiladora ou aplanador	1,75	Roletes, vibratório e de vaivém	3,00
Alternativo 3 cilindros, ação simples	3,00	<b>MARTELETES</b>	1,90	<b>VENTILADORES</b>	
Alternativo 3 cilindro, dupla ação	2,00	<b>MARTELOS</b>	2,10	Centrífugo	1,00
4 ou mais cilindros, ação simples ou dupla	1,75	<b>MESAS DE ROLOS LEVES</b>	1,90	Corrente de ar forçada	1,50
Centrífugo	1,00	<b>MESAS DE ROLOS PESADOS</b>	2,40	Mineração	1,90
Reciprocante	2,40	<b>MISTURADORES</b>		Recirculação de gás	1,50
Rotativo, lóbulos ou palhetas	1,25	Concreto	1,75	Torre de resfriamento	2,00
Rotativo, rosca	1,00	Misturador de areia de moldagem	1,50	<b>VIBRADORES</b>	2,10
Parafuso	1,50	<b>PERFURATRIZ</b>	2,10	<b>VIRADOR DE VAGÃO</b>	2,50

HORAS DE FUNCIONAMENTO DIÁRIO	F2	TEMPERATURA AMBIENTE DA APLIAÇÃO	F3	PARTIDAS POR HORA	F4
Até 8 horas	1,00	Até 60°C	1	01 a 05	1,0
De 8 a 16 horas	1,07	Acima de 60°C	1,2	06 a 20	1,2
De 16 a 24 horas	1,12			21 a 40	1,3

Os fatores de serviço listados servem como guia geral e para fontes de potência uniforme, tais como motores elétricos e turbinas. Motores diesel ou à gasolina, some os seguintes valores ao fator de serviço (FS):

- > Para 4 cilindros ou mais, some 0,2.
- > Para 1 a 3 cilindros, some 0,5.

	<b>LINHA AE-A</b> <span style="float: right;"><b>6</b></span>
	ACOPLAMENTO AE-A (PADRÃO) <span style="float: right;">7</span>
	ACOPLAMENTO AES-A (ESPAÇADOR) <span style="float: right;">8</span>
	<b>LINHA AVV</b> <span style="float: right;"><b>9</b></span>
	ACOPLAMENTO AVV (PADRÃO) <span style="float: right;">10</span>
	ACOPLAMENTO AVVS (ESPAÇADOR) <span style="float: right;">11</span>
	<b>LINHA AX</b> <span style="float: right;"><b>12</b></span>
	ACOPLAMENTO AX (PADRÃO) <span style="float: right;">13</span>
	ACOPLAMENTO AX BIPARTIDO <span style="float: right;">14</span>
	ACOPLAMENTO AX ESPAÇADOR <span style="float: right;">15</span>
	ACOPLAMENTO AX FLANGE <span style="float: right;">16</span>
	INFORMAÇÕES COMPLEMENTARES LINHA AX <span style="float: right;">17</span>
	<b>LINHA AG</b> <span style="float: right;"><b>18</b></span>
	ACOPLAMENTO AG (PADRÃO) <span style="float: right;">19</span>
	ACOPLAMENTO AG-H (COM ESPAÇADOR) <span style="float: right;">20</span>
	ACOPLAMENTO AG-G <span style="float: right;">21</span>
	INFORMAÇÕES COMPLEMENTARES LINHA AG <span style="float: right;">22</span>
	<b>LINHA ENGRENAGEM G</b> <span style="float: right;"><b>23</b></span>
	ACOPLAMENTO G20 PADRÃO (FLEXÍVEL / FLEXÍVEL) <span style="float: right;">24</span>
	ACOPLAMENTO G52 (FLEXÍVEL / RÍGIDO) <span style="float: right;">25</span>
	ACOPLAMENTO G82 (RÍGIDO) <span style="float: right;">26</span>
	INFORMAÇÕES COMPLEMENTARES LINHA G <span style="float: right;">27</span>
	<b>LINHA AT</b> <span style="float: right;"><b>28</b></span>
	ACOPLAMENTO AT (PADRÃO) <span style="float: right;">29</span>
	<b>LINHA AF</b> <span style="float: right;"><b>30</b></span>
	ACOPLAMENTO AF (PADRÃO) <span style="float: right;">31</span>
	INFORMAÇÕES COMPLEMENTARES LINHA AF <span style="float: right;">32</span>
	<b>LINHA LÂMINAS</b> <span style="float: right;"><b>33</b></span>
	ACOPLAMENTO AWF SEM ESPAÇADOR <span style="float: right;">34</span>
	ACOPLAMENTO AWF COM ESPAÇADOR <span style="float: right;">35</span>
	ACOPLAMENTO AWE <span style="float: right;">36</span>
	ACOPLAMENTO AWB (BIPARTIDO) <span style="float: right;">37</span>
	ACOPLAMENTO AWE0 <span style="float: right;">38</span>
	INFORMAÇÕES COMPLEMENTARES LINHA LÂMINAS <span style="float: right;">39</span>

	<b>LINHA ABN</b> <span style="float: right;"><b>40</b></span>
	ACOPLAMENTO ABN <span style="float: right;">41</span>
	ACOPLAMENTO ABND <span style="float: right;">42</span>
	ACOPLAMENTO ABNDD <span style="float: right;">43</span>
	INFORMAÇÕES COMPLEMENTARES LINHA ABN <span style="float: right;">44</span>
	<b>LINHA ASN</b> <span style="float: right;"><b>45</b></span>
	ACOPLAMENTO ASN (PADRÃO) <span style="float: right;">46</span>
	ACOPLAMENTO ASND <span style="float: right;">47</span>
	<b>LINHA AD</b> <span style="float: right;"><b>48</b></span>
	ACOPLAMENTO AD <span style="float: right;">48</span>
	INFORMAÇÕES COMPLEMENTARES LINHA AD <span style="float: right;">49</span>
	<b>LINHA AWR</b> <span style="float: right;"><b>50</b></span>
	ACOPLAMENTO AWR PADRÃO (RIO) <span style="float: right;">51</span>
	<b>LINHA AGR</b> <span style="float: right;"><b>52</b></span>
	ACOPLAMENTO AGR <span style="float: right;">53</span>
	<b>LINHA AGS</b> <span style="float: right;"><b>54</b></span>
	ACOPLAMENTO AGS <span style="float: right;">55</span>
	<b>LINHA AWA E AWAC</b> <span style="float: right;"><b>56</b></span>
	ACOPLAMENTO AWA E AWAC (PRECISÃO) <span style="float: right;">56</span>
	<b>LINHA AE</b> <span style="float: right;"><b>57</b></span>
	ACOPLAMENTO AE <span style="float: right;">57</span>
	<b>LINHA AV</b> <span style="float: right;"><b>58</b></span>
	ACOPLAMENTO AV <span style="float: right;">58</span>
	INFORMAÇÕES COMPLEMENTARES LINHA AV <span style="float: right;">59</span>
	<b>LINHA AM</b> <span style="float: right;"><b>60</b></span>
	ACOPLAMENTO AM <span style="float: right;">60</span>
	<b>LINHA AZ</b> <span style="float: right;"><b>61</b></span>
	ACOPLAMENTO AZ <span style="float: right;">61</span>
	<b>LINHA AC</b> <span style="float: right;"><b>62</b></span>
	ACOPLAMENTO AC <span style="float: right;">62</span>
	<b>LINHA TN</b> <span style="float: right;"><b>63</b></span>
	ACOPLAMENTO TN <span style="float: right;">63</span>



Os acoplamentos Acriflex® da linha AE-A são constituídos de elementos bipartidos de poliuretano, tornando uma manutenção ágil e descomplicada, sem exigir o deslocamento dos equipamentos instalados e eliminando o realinhamento.

A forma construtiva do elemento elástico faz amortecer impactos, diminuir vibrações e absorve desalinhamentos, proporcionando proteção aos equipamentos acoplados. Os cubos são intercambiáveis nos elementos padrão como nos elementos com espaçador (AES-A), diminuindo o inventário e sendo possível usar invertidos para melhor se adequar a aplicação.

Parafusos posicionados radialmente, facilitando a montagem e desmontagem. Dispensa lubrificação.

Temperatura de trabalho até 93° C.

## DESALINHAMENTOS

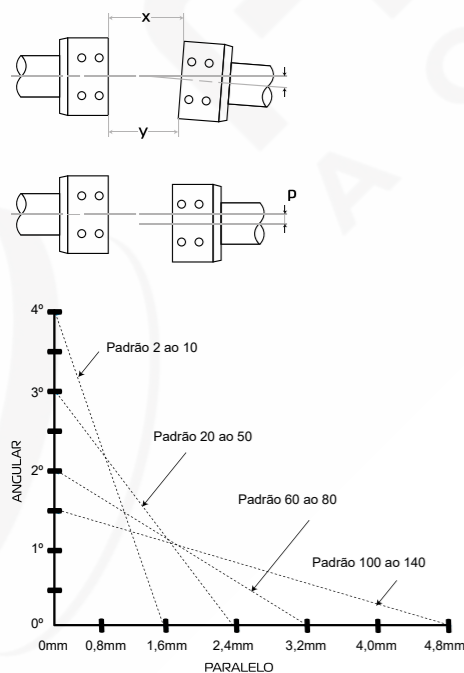

Descrição	Angular x-y (mm)				Paralelo p (mm)
	1º	2º	3º	4º	
AE 2A	0,8	1,7	2,5	3,3	1,6
AE 3A	1,0	2,1	3,1	4,1	1,6
AE 4A	1,0	2,3	3,5	4,6	1,6
AE 5A	1,4	2,8	4,2	5,5	1,6
AE 10A	1,6	3,2	4,9	5,5	1,6
AE 20A	2,0	4	5,9	-	2,4
AE 30A	2,4	4,8	7,2	-	2,4
AE 40A	2,9	5,9	8,8	-	2,4
AE 50A	3,6	7,2	10,8	-	2,4
AE 60A	3,9	7,7	-	-	3,2
AE 70A	4,1	8,2	-	-	3,2
AE 80A	5,0	10	-	-	3,2
AE 100A	4,7	9,4	-	-	4,8
AE 120A	5,8	11,7	-	-	4,8
AE 140A	7,0	14	-	-	4,8

## TORQUE DOS PARAFUSOS DO ELEMENTO\*

Descrição	Parafuso	Torque		
		N.m	ft-lb	lb-in
**AE 2A	M6 x 10mm	23	17	204
**AE 3A	M6 x 10mm	23	17	204
**AE 4A	M6 x 10mm	23	17	204
**AE 5A	M6 x 10mm	23	17	204
**AE 10A	M6 x 10mm	23	17	204
AE 20A	M10 x 16mm	40	30	360
AE 30A	M10 x 16mm	40	30	360
AE 40A	M10 x 16mm	40	30	360
AE 50A	M10 x 16mm	40	30	360
AE 60A	M12 x 25mm	100	75	900
AE 70A	M12 x 25mm	100	75	900
AE 80A	M12 x 25mm	100	75	900
AE 100A	M20 x 40mm	370	270	3240
AE 120A	M20 x 40mm	370	270	3240
AE 140A	M24 x 40mm	800	590	7080

\*Os parafusos são autotrivantes e não devem ser lubrificados ou reutilizados mais de duas vezes  
 \*\*Parafusos extras fornecidos para elementos AES com anéis de alta rotação.

# ACOPLAMENTO AE-A (PADRÃO)

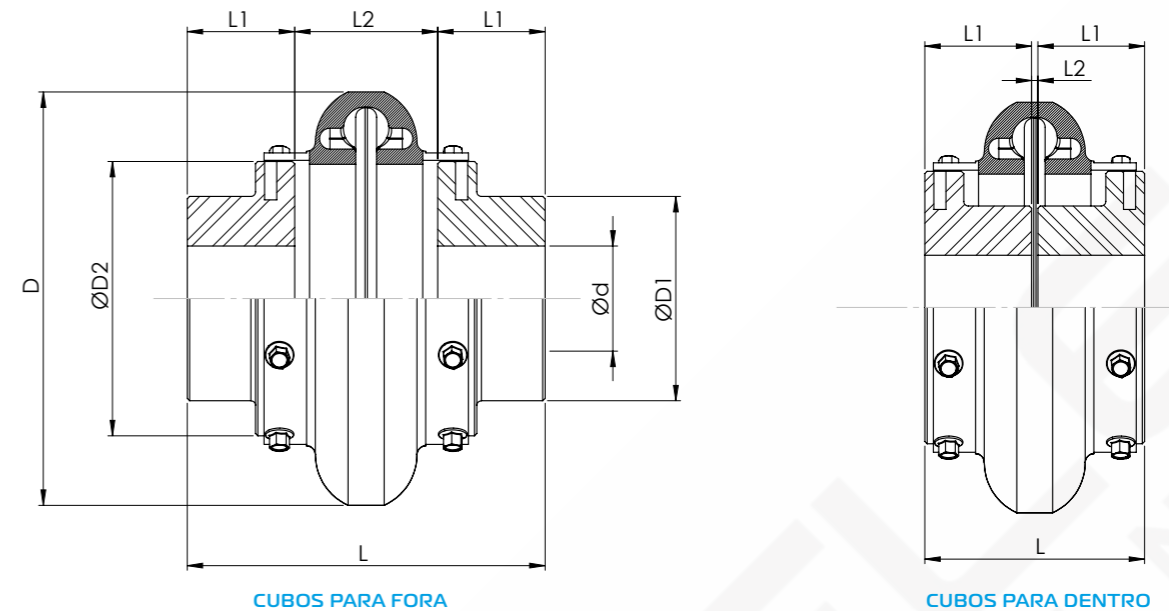

## DADOS TÉCNICOS

Descrição	Torque Nominal (Nm)		Torque Máximo (Nm)		RPM Máx.	Ød (Furo Máx.) (mm) <sup>3</sup>	D (mm)	ØD1 (mm)	ØD2 (mm)	L (mm) <sup>1</sup>		L2 (mm) <sup>1</sup>		Peso total (Kg) <sup>2</sup>	
	Elemento Padrão	Elemento Reforçado	Elemento Padrão	Elemento Reforçado						Cubos para fora	Cubos para dentro	L1 (mm)	Cubos para fora		Cubos para dentro
AE 2A	22	28	55	70	7500	28	89	38	47	94	84	24	46	36	0,5
AE 3A	41	51	103	128	7500	34	102	50	59	122	84	38	46	8	0,8
AE 4A	62	78	155	194	7500	42	116	57	66	122	84	38	46	8	1,2
AE 5A	105	131	263	328	7500	48	137	70	80	146	97	44	58	9	1,8
AE 10A	164	205	410	513	7500	55	162	84	93	146	97	44	58	9	2,7
AE 20A	260	325	650	813	6600	60	184	102	114	165	113	50	65	13	4,1
AE 30A	412	515	1030	1288	5800	75	210	118	138	184	125	58	68	9	6,2
AE 40A	622	778	1555	1945	5000	85	241	146	168	201	135	63	75	9	10
AE 50A	864	1080	2160	2700	4200	90	279	152	207	231	151	70	91	11	14,3
AE 60A	1412	1765	3530	4410	3800	105	318	165	222	261	173	82	97	9	21
AE 70A	2.486	3.108	6.215	7.770	3.500	120	356	175	235	293	189	92	109	5	30
AE 80A	4.463	5.575	11.158	13.938	2.000	155	406	240	286	377	245	114	149	17	37
AE 100A	9.605	12.000	24.013	30.000	1.900	171	533	267	359	375	324	140	95	44	113
AE 120A	19.221	24.025	48.053	60.000	1.800	190	635	305	448	428	362	152	124	58	185
AE 140A	38.442	48.050	96.105	120.125	1.500	229	762	381	530	483	431	178	127	75	300

NOTA:  
 1 - Dimensões com o eixo rente à face do cubo.  
 2 - Peso com cubo com furação máxima.  
 3 - Furos máximos para chavetas conforme norma DIN 6885/1.

## OPÇÕES DE MONTAGEM AE-A

Configuração	COTA C (mm)														
	AE 2A	AE 3A	AE 4A	AE 5A	AE 10A	AE 20A	AE 30A	AE 40A	AE 50A	AE 60A	AE 70A	AE 80A	AE 100A	AE 120A	AE 140A
A	36	8	8	8	8	13	12	8	11	8	18	17	44	57	76
B	41	27	27	34	34	39	41	42	51	53	64	83	70	91	102
C	46	46	46	59	59	65	69	75	91	97	109	149	95	124	127

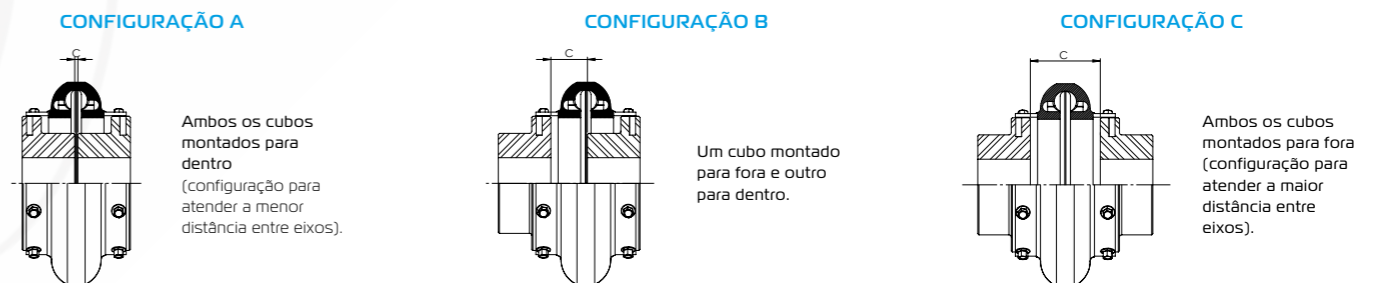

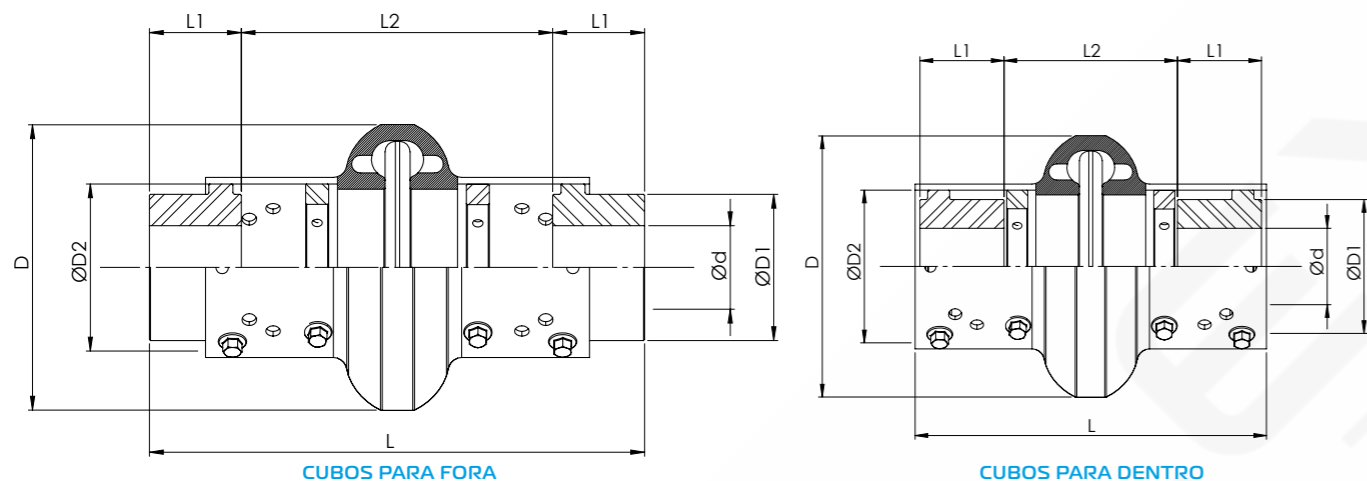

## DADOS TÉCNICOS

Descrição	Torque Nominal (Nm)		Torque Máximo (Nm)		RPM Máx.	Ød (Furo Máx.) (mm) <sup>2</sup>	D (mm)	ØD1 (mm)	ØD2 (mm)	L (mm) <sup>1</sup>		L2 (mm) <sup>1</sup>		Peso total (Kg) <sup>3</sup>	
	Elemento Padrão	Elemento Reforçado	Elemento Padrão	Elemento Reforçado						Cubos para fora	Cubos para dentro	L1 (mm)	Cubos para fora		Cubos para dentro
AES 2RA	22	28	55	70	7500	28	89	38	47	148	146	24	100	91	1
AES 3RA	41	51	103	128	7500	34	102	50	59	215	184	38	140	86	1,8
AES 4RA	62	78	155	194	7500	42	116	57	66	215	184	38	140	86	2,3
AES 5RA	105	131	263	328	7500	48	137	70	80	227	184	44	140	90	3,4
AES 10RA	164	205	410	513	7500	55	162	84	93	227	184	44	140	90	4,7
AES 20A	260	325	650	813	4800	60	184	102	114	280	238	50	180	68	7,1
AES 30A	412	515	1030	1288	4200	75	210	118	138	296	238	58	180	52	11,5
AES 40A	622	778	1555	1945	3600	85	241	146	168	306	238	63	180	42	18,1
AES 50A	864	1080	2160	2700	3100	90	279	152	207	320	238	70	180	28	27,2
AES 60A	1.412	1.765	3.530	4.410	2.800	105	318	165	222	414	318	82	250	67	38,1
AES 70A	2.486	3.108	6.215	7.770	2.600	120	356	175	235	434	318	92	250	61	46,3
AES 80A	4.463	5.575	11.158	13.938	1.800	155	406	240	286	478	318	114	250	38	81,6

### NOTA:

- 1 - Dimensões com o eixo rente à face do cubo.
- 2 - Furos máximos para chavetas conforme norma DIN 6885/1.
- 3 - Peso com cubo com furação máxima.
- \* Os sufixos R indica anel de alta rotação. Os anéis são fornecidos como padrão nos modelos AES 2RA ao AES 10RA, e como opcionais nos tamanhos AES 20A ao AES 80A.
- \* Quando utilizados com anéis de alta rotação, os acoplamentos AES podem operar nas rotações máximas iguais ao modelo padrão.

## OPÇÕES DE MONTAGEM GAPS PADRONIZADOS

Descrição	ISO (mm)			
	100	140	180	250
AES 2RA	A-A			
AES 3RA	C-C	A-A		
AES 4RA	C-C	A-A		
AES 5RA	C-C	A-A		
AES 10RA	C-C	B-B		
AES 20A	A*-B*	B-B	A-A	
AES 30A	B-C*	B-B	A-A	
AES 40A	B-B*	B-B	A-A	
AES 50A	A-C*	B-B	A-A	
AES 60A		A-A*	B-B	A-A
AES 70A			B-B	A-A
AES 80A			B-B	A-A

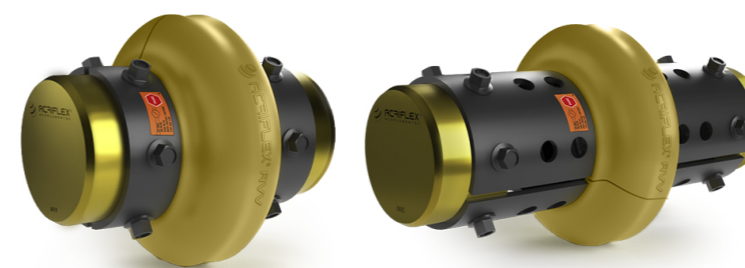
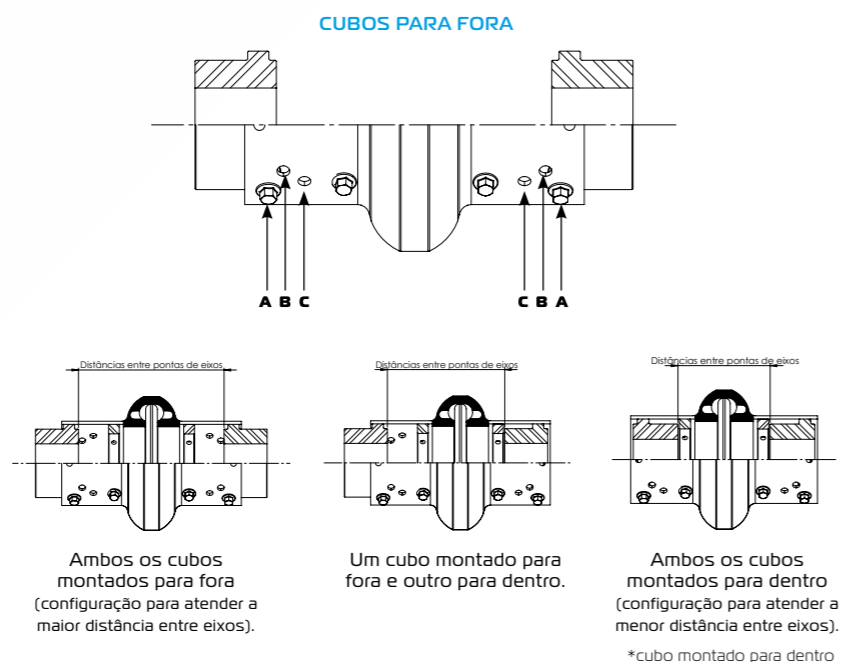

Os acoplamentos Acriflex® da linha AVV são constituídos de elementos bipartidos de poliuretano, tornando uma manutenção ágil e descomplicada, sem exigir o deslocamento dos equipamentos instalados. A distribuição dos furos nos cubos e a opção de elemento com espaçador permite utilizar o acoplamento para várias distâncias entre as extremidades do eixo. O design das

ranhuras em formato de "V" dispersa esforços, amortecer impactos, diminuir vibrações e absorve desalinhamentos, proporcionando proteção aos equipamentos acoplados. Os acoplamentos AVV podem ser ajustados para atender às especificações das normas ISO, DIN e ANSI

Temperatura de trabalho até 93°C

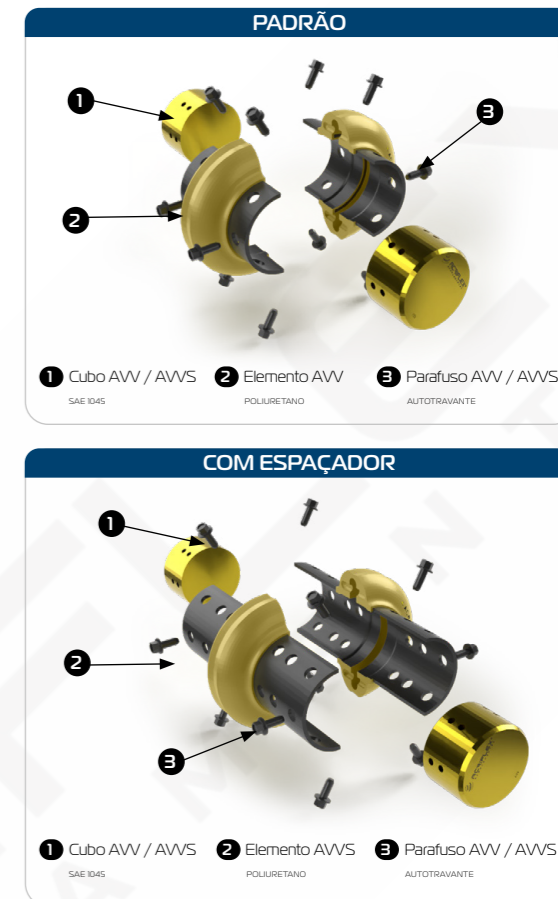

## VANTAGENS

- Fácil inspeção visual
- Altamente resistente à corrosão
- Reduz vibrações e desgaste dos equipamentos
- Dispensa lubrificação
- Maior vida útil ao sistema
- Absorve choques e aceita desalinhamentos

## DESALINHAMENTOS

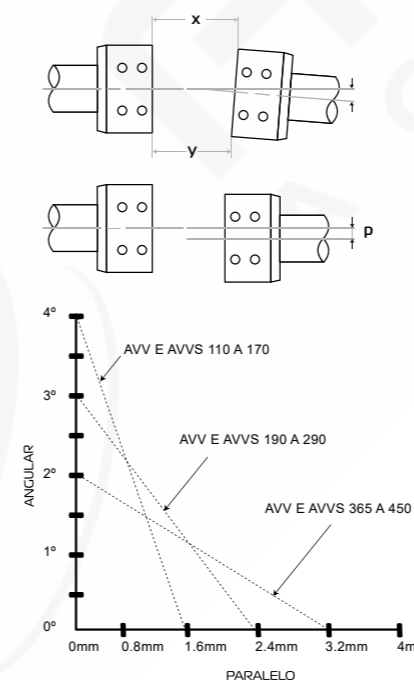

Descrição	Angular x-y (mm)	Paralelo p (mm)
AVV/AVS 110	4,2	1,6
AVV/AVS 125	4,9	1,6
AVV/AVS 130	5,5	1,6
AVV/AVS 150	6,1	1,6
AVV/AVS 170	6,6	1,6
AVV/AVS 190	6,1	2,4
AVV/AVS 215	7,3	2,4
AVV/AVS 245	8,9	2,4
AVV/AVS 290	11,2	2,4
AVV/AVS 365	8,2	3,2
AVV/AVS 425	9,9	3,2
AVV/AVS 460	9,4	3,2

## TORQUE DOS PARAFUSOS DO ELEMENTO\*

Descrição	Parafuso	Torque		
		N.m	ft-lb	lb-in
AVV/AVS 110	M8 x 12mm	27	20	240
AVV/AVS 125	M8 x 12mm	27	20	240
AVV/AVS 130	M8 x 12mm	27	20	240
AVV/AVS 150	M10 x 16mm	53	39	468
AVV/AVS 170	M10 x 16mm	53	39	468
AVV/AVS 190	M10 x 16mm	53	39	468
AVV/AVS 215	M10 x 16mm	53	39	468
AVV/AVS 245	M10 x 16mm	53	39	468
AVV/AVS 290	M12 x 25mm	92	68	816
AVV/AVS 365	M14 x 25mm	158	117	1.404
AVV/AVS 425	M14 x 25mm	158	117	1.404
AVV/AVS 460	M14 x 25mm	158	117	1.404

\*Os parafusos são autotравantes e não devem ser lubrificados ou reutilizados mais de duas vezes

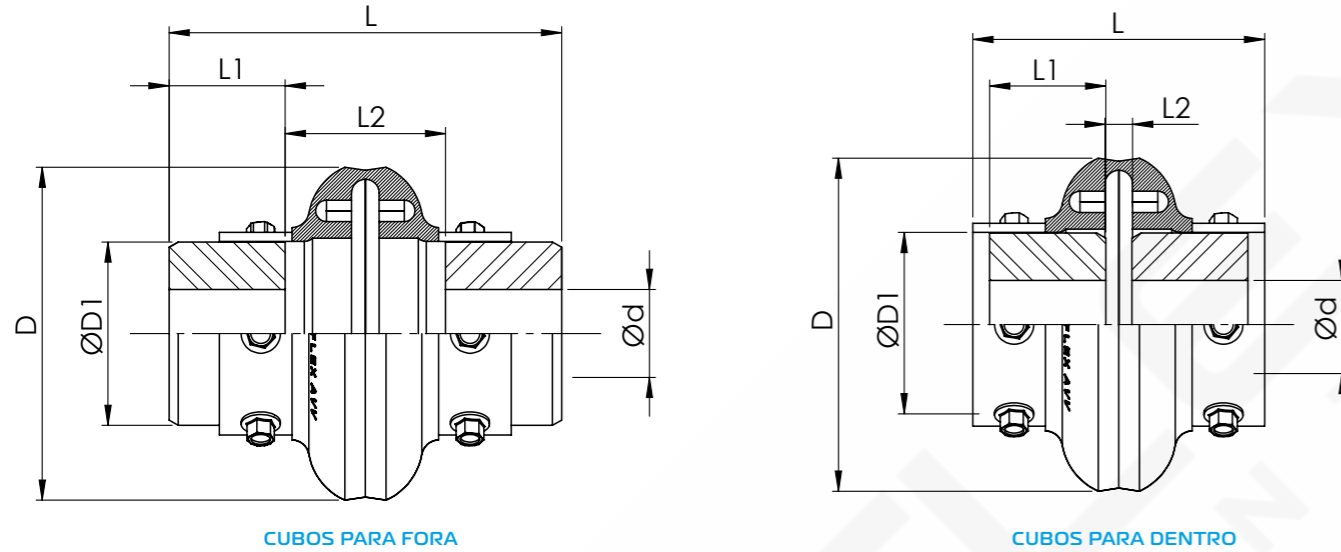

## DADOS TÉCNICOS

Descrição	Torque Nominal (Nm)	Torque Máximo (Nm)	RPM Máx.	Ød (Furo Máx.) (mm) <sup>2</sup>	D (mm)	ØD1 (mm)	L (mm) <sup>1</sup>		L1 (mm)	L2 (mm) <sup>1</sup>		Peso total (Kg) <sup>2</sup>
							Cubos para fora	Cubos para dentro		Cubos para fora	Cubos para dentro	
AVV 110	62	124	5.400	38	110	60	132	97	38	55	9	1,4
AVV 125	105	210	5.400	48	120	70	132	98	38	55	9	1,7
AVV 130	164	328	5.100	55	129	80	136	97	41	55	7	2,1
AVV 150	250	500	4.800	65	150	95	162	111	51	60	9	4,2
AVV 170	308	616	4.800	65	168	95	162	111	51	60	9	4,3
AVV 190	412	824	4.600	75	190	117	164	116	52	60	7	5,5
AVV 215	662	1.324	4.300	80	213	140	191	134	64	64	11	9,6
AVV 245	938	1.876	4.100	95	245	171	202	137	65	73	7	14,4
AVV 290	1.412	2.824	3.900	110	290	215	241	153	73	94	8	24,9
AVV 365	3.200	6.400	3.600	127	365	235	311	200	90	131	20	42
AVV 425	5.580	11.160	2.000	155	425	286	361	247	114	133	19	85
AVV 460	6.270	12.540	2.000	165	460	302	380	267	124	132	19	93

NOTA:  
 1 - Dimensões com o eixo rente à face do cubo;  
 2 - Peso com cubo com furação máxima;  
 3 - Furos máximos para chavetas conforme norma DIN 6885/1.

## OPÇÕES DE MONTAGEM AVV

Configuração	Cota C (mm)											
	AVV 110	AVV 125	AVV 130	AVV 150	AVV 170	AVV 190	AVV 215	AVV 245	AVV 290	AVV 365	AVV 425	AVV 460
A	9	9	7	9	9	7	11	7	8	20	19	19
B	32	32	31	35	35	34	38	40	51	76	75	76
C	55	55	55	60	60	60	64	73	94	131	133	132

### CONFIGURAÇÃO A

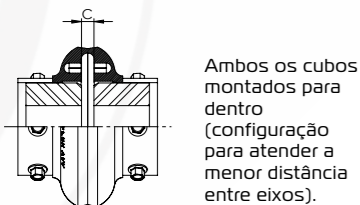

Ambos os cubos montados para dentro (configuração para atender a menor distância entre eixos).

### CONFIGURAÇÃO B

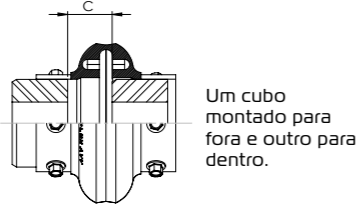

Um cubo montado para fora e outro para dentro.

### CONFIGURAÇÃO C

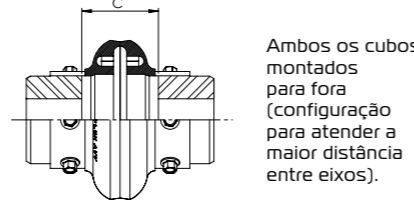

Ambos os cubos montados para fora (configuração para atender a maior distância entre eixos).

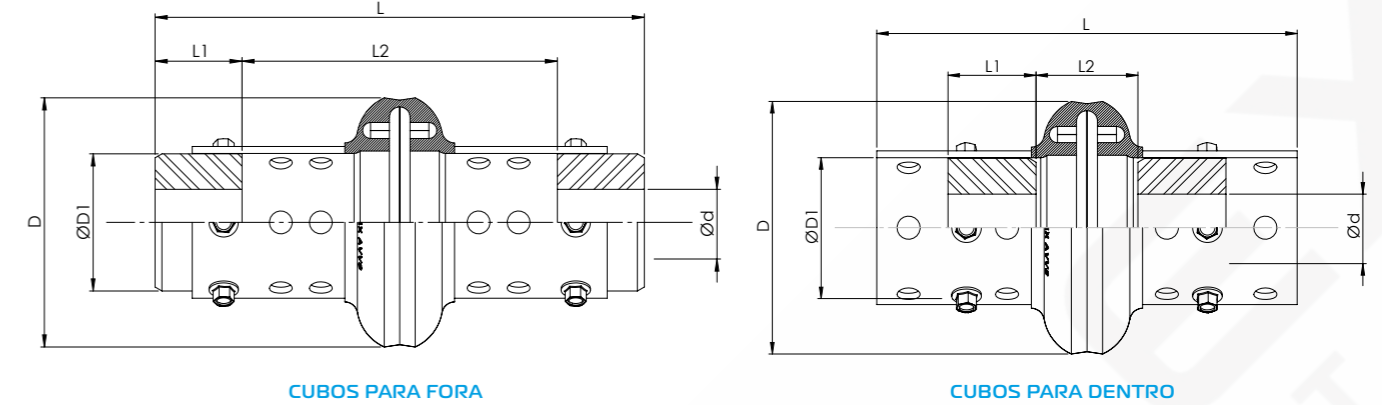

## DADOS TÉCNICOS

Descrição	Torque Nominal (Nm)	Torque Máximo (Nm)	RPM Máx.	Ød (Furo Máx.) (mm) <sup>2</sup>	D (mm)	ØD1 (mm)	L (mm) <sup>1</sup>		L1 (mm)	L2 (mm) <sup>1</sup>		Peso total (Kg)
							Cubos para fora	Cubos para dentro		Cubos para fora	Cubos para dentro	
AVVS 110	62	124	4.300	38	110	60	217	182	38	140	43	1,7
AVVS 125	105	210	4.300	48	120	70	225	191	38	148	54	2,1
AVVS 130	164	328	4.200	55	129	80	221	182	41	140	33	2,6
AVVS 150	250	500	4.000	65	150	95	280	235	51	180	51	5
AVVS 170	308	616	4.000	65	168	95	280	235	51	180	51	5,1
AVVS 190	412	824	3.900	75	190	117	283	235	52	180	48	6,6
AVVS 215	662	1.324	3.800	80	213	140	308	251	64	180	50	11,1
AVVS 245	938	1.876	3.700	95	245	171	324	259	65	195	40	16,8
AVVS 290	1.412	2.824	3.600	110	290	215	403	315	73	257	80	28,7
AVVS 365	3.200	6.400	2.600	127	365	235	430	319	90	250	67	52
AVVS 425	5.580	11.160	1.800	155	425	286	478	319	114	250	54	97
AVVS 460	6.270	12.540	1.800	165	460	302	498	319	124	250	67	110

NOTA:  
 1 - Dimensões com eixo rente à face do cubo.  
 2 - Furos máximos para chavetas conforme norma DIN 6885/1.  
 \* Anéis de alta rotação fornecidos como opcionais no modelo "AVVS".  
 \* Quando utilizados com anéis de alta rotação, os acoplamentos AVVS pode trabalhar na mesma rotação máxima do modelo AVV.

## OPÇÕES DE MONTAGEM PARA GAPS PADRONIZADOS

Descrição	ISO (mm)				
	100	140	180	250	300
AVVS 110	C2-B1	C1-C1			
AVVS 125	B1-B1	C1-C2*			
AVVS 130	C2-C2	C1-C1			
AVVS 150	B1-B1	C1-C1	D1-D1		
AVVS 170	B1-B1	C1-C1	D1-D1		
AVVS 190	B1-B1	C1-C1	D1-D1		
AVVS 215	B1-B2	C1-C1	D1-D1		
AVVS 245	B1-B2	D1-C1*	D2-D1		
AVVS 290	B2*-B2*	B2*-B1	C1-B2*	C1-C1	
AVVS 365	C1*-C1*	B1-B1	C1-C1	DI-D1	
AVVS 425	C2*-C2*	B1-B1	C1-C1	DI-D1	
AVVS 460	C2*-C2*	B1-B1	C1-C1	DI-D1	

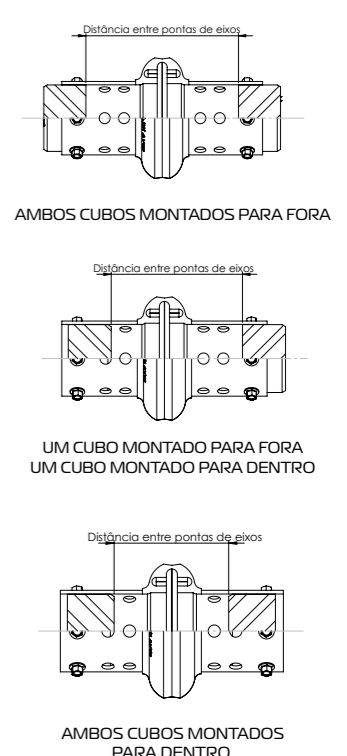
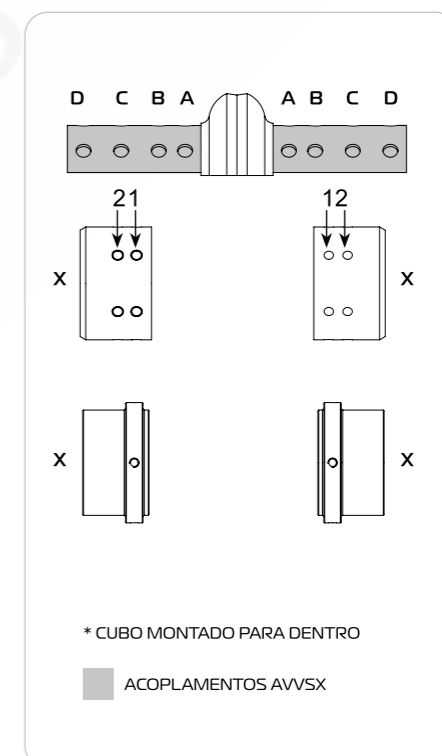

Os acoplamentos Acriflex® da linha AX são constituídos de cubos, espaçadores, flange e disco em Ferro Fundido Nodular GGG 50 e elemento de borracha natural, absorvendo desalinhamentos, amortecendo vibrações e proporcionando proteção aos equipamentos acoplados.

Projetados em conformidade com a norma DIN 740-1, DIN 740-2 e AGMA 922:A96.

Dispensa lubrificação.  
Temperatura de trabalho até 80°C

## FORMAS CONSTRUTIVAS DA LINHA DE ACOPLAMENTOS AX



### AX NORMAL

Composto por dois cubos e um elemento elástico, essa é a linha tradicional.

Página 13



### AX BIPARTIDO

Troca rápida do elemento sem a necessidade de afastar os equipamentos mesmo com espaçamento pequeno entre ponta de eixos. Sua forma construtiva eleva sua tolerância ao desalinhamento.

Página 14



### AX COM ESPAÇADOR

Facilita a desmontagem como nos casos de bombas "back-pull-out". Os BE padrões são 100, 140, 180, 250 e 280, porém podem ser fabricados com BE especial.

Página 15



### AX COM CARRETEL

Utilizado em montagem sobre o volante do motor a combustão quando não há limitação de espaço. O elemento pode ser trocado sem desmontar o carretel. Comprimento do carretel padrão, porém pode ser fabricado conforme a necessidade da aplicação.

Página 16



### AX COM FLANGE

Utilizado em montagem sobre o volante do motor a combustão quando existe pouco espaço entre motor e máquina acionada. Para substituir o elemento deve separar o motor ou a máquina.

Página 16



### AX COM DISCO DE FREIO

Utilizando em aplicações com sistemas de freio.

## DADOS TÉCNICOS

Descrição	ØD (mm)	ØD1 (mm)	ØD2 (mm)	ØD3 (mm)	L (mm)	L1 (mm)	L2 (mm)
AX 25	95	74	36	66	80	25	30
AX 35	125	96	49	86	110	35	40
AX 50	165	127	66	120	150	50	50
AX 70	220	169	93	150	205	70	65
AX 90	300	218	110	180	250	80	90
AX 105	335	235	140	202	290	100	90
AX 140/100	405	288,5	148	-	320	100	120
AX 140/140	405	288,5	188	265	380	130	120
AX 200/90	550	436	150	-	385	100	185
AX 200/140	550	436	188	-	445	130	185
AX 200/200	550	436	276	396	545	180	185

## ACOPLAMENTO AX PADRÃO

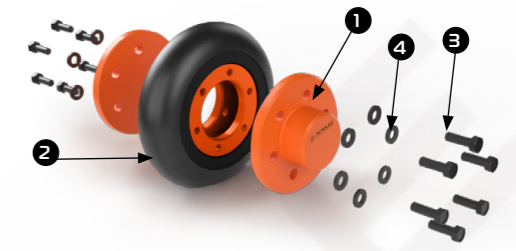

- 1 Cubo AX CN  
FERRO FUNDIDO NODULAR
- 2 Elemento AX  
BORRACHA NATURAL
- 3 Parafuso AX
- 4 Arruela de pressão AX

## ACOPLAMENTO AX CN

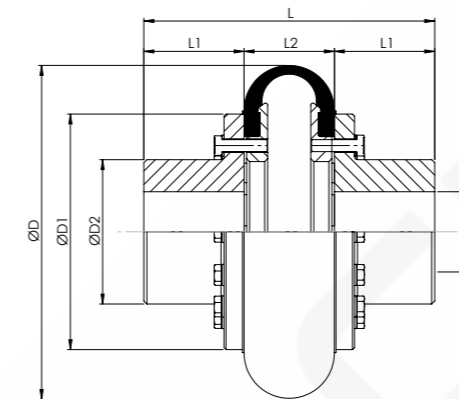

## ACOPLAMENTO AX CN/CI

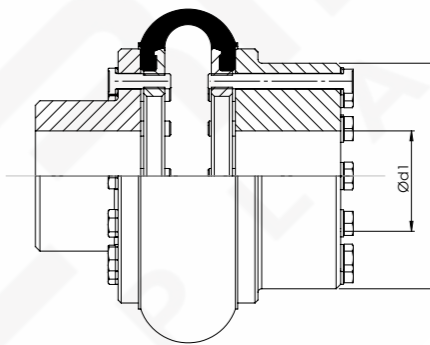

## ACOPLAMENTO AX CI/CI

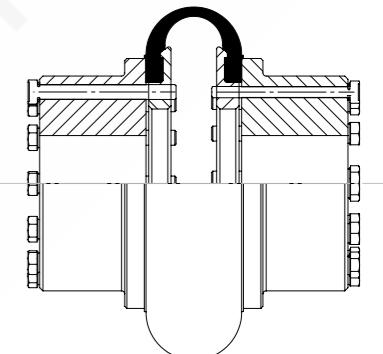

## DADOS TÉCNICOS

Descrição	Torque Nominal (Nm)		Torque Máximo (Nm)		RPM máx.	Ød (furo máximo CN) (mm) 1	Ød1 (furo máximo CI) (mm) 1	Parafusos por cubo	Peso total CN (Kg)	Peso total CI (Kg)
	Normal	Reforçado	Normal	Reforçado						
AX 25	45	56	90	112	5.000	24	38	6	1,0	1,5
AX 35	90	112	180	224	4.000	32	45	8	2,7	4,0
AX 50	340	425	680	850	3.600	48	60	10	5,5	10,0
AX 70	940	1175	1880	2350	3.600	70	90	12	14,8	22,6
AX 90	1.700	2.125	3.400	4.250	3.600	85	105	10	28,5	41,0
AX 105	2.500	3.125	5.000	6.250	3.600	110	125	12	43,0	61,0
AX 140/100	6.800	8.500	13.600	17.000	1.800	110	-	10	63,0	106,0
AX 140/140	6.800	8.500	13.600	17.000	1.800	150	170	10	92,0	131,0
AX 200/90	20.150	25.180	40.300	50.360	1.200	110	-	12	127,0	235,0
AX 200/140	20.150	25.180	40.300	50.360	1.200	150	-	12	154,0	285,0
AX 200/200	20.150	25.180	40.300	50.360	1.200	210	260	12	247,0	388,0

NOTA:  
1 Furos máximos para chavetas conforme norma DIN 6885/1.

## DADOS TÉCNICOS

Descrição	ØD (mm)	ØD1 (mm)	ØD2 (mm)	ØD3 (mm)	L (mm)	L1 (mm)	L2 (mm)
AX 25 BP	95	74	36	66	63	30	30
AX 35 BP	125	96	49	86	80	38,5	40
AX 50 BP	165	127	66	120	103	50	50
AX 70 BP	220	169	93	150	143	70	65
AX 90 BP	300	218	110	180	165	80	90
AX 105 BP	335	235	140	200	205	100	90
AX 140 BP	405	288,5	184	265	265	130	120
AX 200/90 BP	550	436	150	-	297	128,5	185
AX 200/140 BP	550	436	188	396	317	130	185



Obs.: Como o elemento elástico é bipartido, sua capacidade de torque é menor que o elemento padrão (inteiriço). Por este motivo e também pelos cubos serem diferentes dos demais modelos, nunca coloque um elemento bipartido em um cubo padrão ou substitua um acoplamento padrão por um bipartido, sem fazer a avaliação do torque nominal e da velocidade máxima.

### ACOPLAMENTO AX BP CN

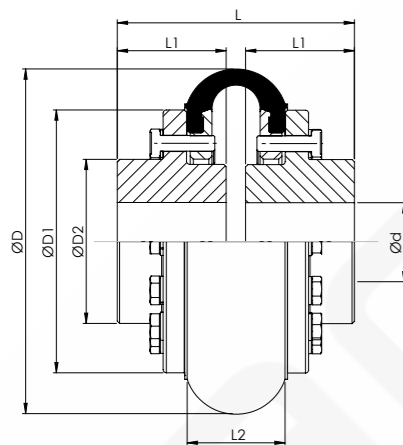

### ACOPLAMENTO AX BP CN/CI

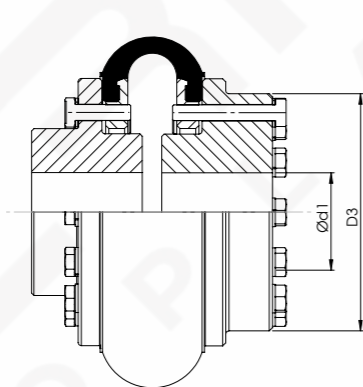

### ACOPLAMENTO AX BP CI/CI

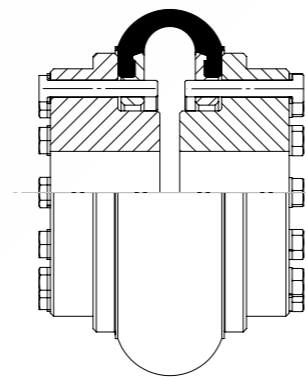

## DADOS TÉCNICOS

Descrição	Torque Nominal (Nm)		Torque Máximo (Nm)		RPM máx.	Ød (Furo Máx. CN) (mm) <sup>1</sup>	Ød1 (Furo Máx. CI) (mm) <sup>1</sup>	Peso total CN (Kg)
	Normal	Reforçado	Normal	Reforçado				
AX 25 BP	39	49	78	98	4.000	24	26	1
AX 35 BP	78	98	156	195	3.800	32	38	2,8
AX 50 BP	297	371	594	743	3.600	48	57	5,8
AX 70 BP	822	1.028	1.644	2.055	3.600	70	87	15,2
AX 90 BP	1.487	1.859	2.974	3.718	2.000	85	98	29,3
AX 105 BP	2.187	2.734	4.374	5.468	2.000	110	116	42,2
AX 140 BP	5.950	7.438	11.900	14.875	1.890	145	158	74,3
AX 200/90 BP	17.125	21.406	34.250	42.813	1.200	110	-	163
AX 200/140 BP	17.125	21.406	34.250	42.813	1.200	150	240	175

NOTA:  
<sup>1</sup> Furos máximos para chavetas conforme norma DIN 6885/1.

## DADOS TÉCNICOS

Descrição	ØD (mm)	ØD1 (mm)	ØD2 (mm)	ØD3 (mm)	L1 (mm)	L2 (mm)
AX 25	95	74	36	66	25	30
AX 35	125	96	49	86	35	40
AX 50	165	127	66	120	50	50
AX 70	220	169	93	150	70	65
AX 90	300	218	110	180	80	90
AX 105	335	235	140	202	100	90



### ACOPLAMENTO AX ES CN

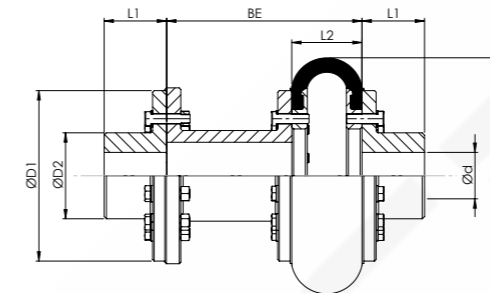

### ACOPLAMENTO AX ES CN/CI

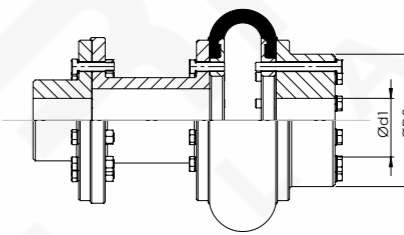

### ACOPLAMENTO AX ES CI/CI

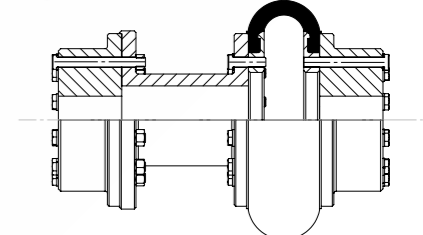

## DADOS TÉCNICOS

Descrição	Torque Nominal (Nm)		Torque Máximo (Nm)		RPM Máx.	Ød (furo máximo CN) (mm) <sup>1</sup>	Ød1 (furo máximo CI) (mm) <sup>1</sup>	BE padrão (mm)
	Normal	Reforçado	Normal	Reforçado				
AX 25	45	56	90	112	5.000	24	38	100 / 140 / 180
AX 35	90	112	180	224	4.000	32	45	100 / 140 / 180
AX 50	340	425	680	850	3.600	48	60	100 / 140 / 180 / 250
AX 70	940	1.175	1.880	2.350	3.600	70	90	140 / 180 / 250 / 280
AX 90	1.700	2.125	3.400	4.250	3.600	85	105	180 / 250 / 280
AX 105	2.500	3.125	5.000	6.250	3.600	110	125	180 / 250 / 280

NOTA:  
<sup>1</sup> Furos máximos para chavetas conforme norma DIN 6885/1.  
\* Para medida de BE fora do padrão, consultar fábrica.

## ACOPLAMENTO AX CF

## ACOPLAMENTO AX CC

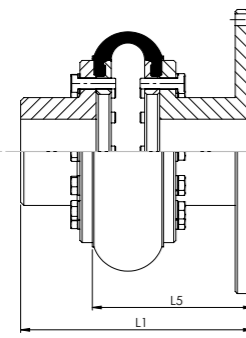
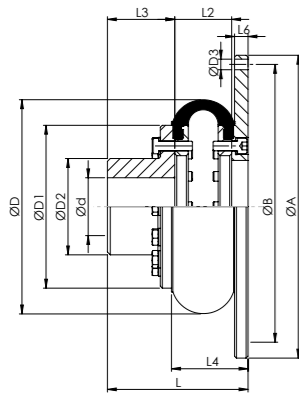

## DADOS TÉCNICOS

Descrição	Torque Nominal (Nm)		Torque Máximo (Nm)		RPM máx.	Ød (Furo Máx. CN) (mm) 1	Ød1 (Furo Máx. CI) (mm) 1	ØD (mm)	ØD1 (mm)	ØD2 (mm)	L2 (mm)
	Normal	Reforçado	Normal	Reforçado							
AX 35	90	112	180	224	4.000	32	45	125	96	49	40
AX 50	340	425	680	850	3.600	48	60	165	127	66	50
AX 70	940	1.175	1.880	2.350	3.600	70	90	220	169	93	65
AX 90	1.700	2.125	3.400	4.250	3.600	85	105	300	218	110	90
AX 105	2.500	3.125	5.000	6.250	3.600	110	125	335	235	140	90
AX 140/100	6.800	8.500	13.600	17.000	1.800	110	-	405	288,5	148	120
AX 140/140	6.800	8.500	13.600	17.000	1.800	150	170	405	288,5	188	120

NOTA:  
1 Furos máximos para chavetas conforme norma DIN 6885/1.

## DADOS TÉCNICOS

Descrição	Volante J620	ØA (h8) (mm)	ØB (mm)	ØD3 (mm)	Quantidade de furos flange	L (mm)	L1 (mm)	L3 (mm)	L4 (mm)	L5 (mm)	L6 (mm)
AX 35	Sae 6,5"	215,9	200	9	6	90	135	35	55	100	11,5
AX 50	Sae 6,5"	215,9	200	9	6	115	200	50	65	150	11,5
	Sae 7,5"	241,3	222,2	9	8						
	Sae 8"	263,5	244,5	11	6						
	Sae 10"	314,3	295,3	11	8						
AX 70	Sae 11,5"	352,4	333,4	11	8	151	240	70	81	170	13
	Sae 8"	263,5	244,5	11	6						
	Sae 10"	314,3	295,3	11	8						
AX 90	Sae 11,5"	352,4	333,4	11	8	189	280	80	109	200	15
	Sae 14"	466,7	438,2	13	8						
AX 105	Sae 14"	466,7	438,2	13	8	212	300	100	112	200	18
AX 140/100	Sae 14"	466,7	438,2	13	8	245	350	100	145	250	20
AX 140/140	Sae 14"	466,7	438,2	13	8	275	380	130	145	250	20

## DESALINHAMENTOS

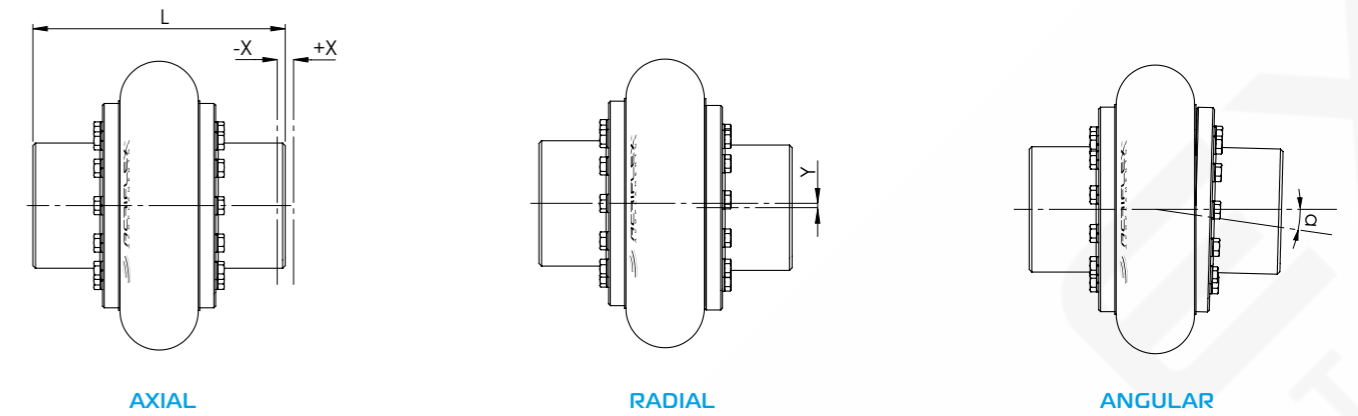

Descrição	AX 25	AX 35	AX 50	AX 70	AX 90	AX 105	AX 140/100	AX 140/140	AX 200/90	AX 200/140	AX 200/200
Desalinhamento Axial X +/- (mm)	-0,50	-0,75	-1,00	-1,50	-2,00	-2,00	-3,00	-3,00	-4,00	-4,00	-4,00
Desalinhamento Radial Y (mm)	0,25	0,40	0,50	0,80	1,00	1,00	2,00	2,00	3,00	3,00	3,00
Desalinhamento Angular α (°)	0,50	1,00	1,50	1,00	1,50	1,50	2,00	2,00	3,00	4,00	4,00

## LINHA BIPARTIDO

Descrição	AX 25 BP	AX 35 BP	AX 50 BP	AX 70 BP	AX 90 BP	AX 105 PP	AX 140	AX 200/90	AX 200/140
Desalinhamento Axial X +/- (mm)	-0,50	-0,75	-1,00	-1,50	-2,00	-2,00	-3,00	-4,00	-4,00
Desalinhamento Radial Y (mm)	0,35	0,50	0,65	1,00	1,20	1,20	2,40	3,50	3,50
Desalinhamento Angular α (°)	0,60	1,25	1,75	1,75	1,75	1,75	2,25	4,25	4,25

OS PARAFUSOS DEVEM SER APERTADOS COM UM TORQUE ESPECÍFICO PARA CADA TAMANHO QUE SEGUIE A TABELA ABAIXO:

## TORQUE DE APERTO NOS PARAFUSOS DOS ACOPLAMENTOS AX

Descrição	Torque do primeiro ajuste		Torque do Segundo ajuste (após 24 hrs)	
	kgf.m	N.m	kgf.m	N.m
AX 25	0,5	4,9	0,5	4,9
AX 35	0,8	7,4	1,3	12,3
AX 50	1,3	12,3	2,0	19,6
AX 70	2,0	19,6	2,5	24,5
AX 90	5,0	49,0	6,0	58,8
AX 105	5,0	49,0	6,0	58,8
AX 140	6,0	58,8	7,0	68,6
AX 200	10,0	98,0	15,0	147,0

## CUIDADOS

O excessivo aperto dos parafusos pode reduzir a vida útil do elemento elástico e ocasionar a ruptura lateral por estrangulamento.

### CORRETO

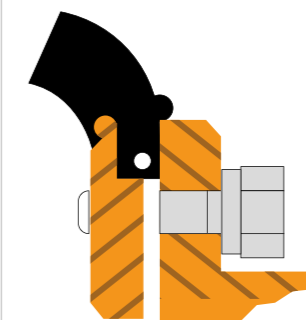

### INCORRETO

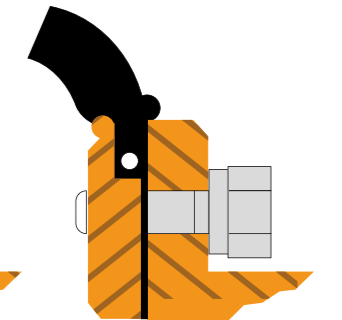

Os acoplamentos Acriflex® da linha AG são compostos por cubos, capas, espaçadores flanges e disco de freio em ferro fundido cinzento e elemento elástico de borracha sintética de elevada resistência à poeira, óleo e água. O acoplamento é torcionalmente elástico e flexível, logo essas características o fazem capaz de absorver vibrações, choques, desalinhamentos

radiais, axiais e angulares. Utilizado tanto em posição horizontal e vertical, desde que corretamente fixados. Aceitam reversões de movimentos. Temperaturas de trabalho na faixa de -20°C a 80C°. A manutenção é minimizada, pois não há necessidade de lubrificação.

## FORMAS CONSTRUTIVAS DA LINHA DE ACOPLAMENTOS AG



**AG-H (COM ESPAÇADOR)**  
Acoplamento com espaçador que permite a remoção radialmente. Maior facilidade para manutenção das bombas tipo "back-pull-out". Para substituir o elemento elástico não é necessário o deslocamento das máquinas acopladas. Podem ser fabricados com BE especial.  
**Pág. 20**



**AG-G**  
Acoplamento com capa de deslocamento axial. O afastamento da capa permite substituir o elemento elástico sem deslocamento das máquinas acopladas.  
**Pág. 21**

**AG (PADRÃO)**  
Acoplamento tradicional. Para substituir o elemento elástico deve-se deslocar axialmente uma das máquinas acopladas. **Pág. 19**



## ACOPLAMENTO AG (PADRÃO)

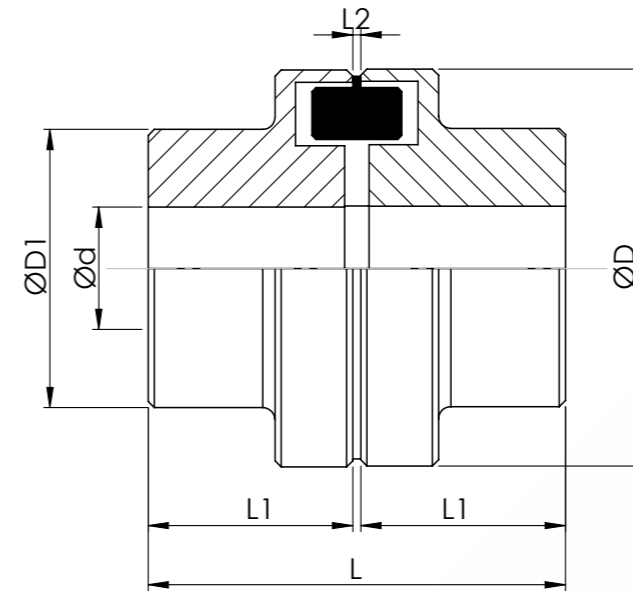

## DADOS TÉCNICOS

Descrição	Torque Nominal (Nm)	Torque Máximo (Nm)	RPM Máx.	Ød (Furo Máx.) (mm) 1	ØD (mm)	ØD1 (mm)	L (mm)	L1 (mm)	L2 (mm)	DESALINHAMENTO			Peso total (Kg)
										Axial +/- (mm)	Radial (mm)	Angular (°)	
AG 50	21	41	12500	22	50	33	52,0	25	2,0 ±0,5	0,5	0,5	2,0	0,5
AG 67	38	72	10.000	32	67	46	62,5	30	2,5 ±0,5	0,5	0,5	1,5	0,9
AG 82	81	162	8.000	38	82	53	83,0	40	3,0 ±1,0	1,0	0,5	1,5	1,8
AG 97	170	340	7.000	48	97	68	103,0	50	3,0 ±1,0	1,0	0,5	1,5	3,5
AG 112	270	540	6.000	55	112	79	123,5	60	3,5 ±1,0	1,0	0,5	1,2	5,0
AG 128	433	865	5.000	65	128	90	143,5	70	3,5 ±1,0	1,0	0,6	1,2	7,9
AG 148	675	1.350	4.500	80	148	107	163,5	80	3,5 ±1,0	1,0	0,6	1,2	12,3
AG 168	1.125	2.250	4.000	90	168	124	183,5	90	3,5 ±1,5	1,5	0,6	1,2	18,4
AG 194	1.800	3.600	3.500	105	194	140	203,5	100	3,5 ±1,5	1,5	0,7	1,2	26,3
AG 214	2.700	5.400	3.000	115	214	157	224,0	110	4,0 ±2,0	2,0	0,7	1,2	35,7
AG 240	4.320	8.640	2.750	125	240	179	244,0	120	4,0 ±2,0	2,0	0,7	1,2	46,7
AG 265	6.750	13.500	2.500	130	265	198	285,5	140	5,5 ±2,5	2,5	0,7	1,2	66,3
AG 295	9.000	18.000	2.250	140	295	214	308,0	150	8,0 ±2,5	2,5	0,8	1,2	84,8
AG 330	11.700	23.400	2.000	170	330	248	328,0	160	8,0 ±2,5	2,5	0,8	1,0	121,0
AG 370	16.380	32.760	1.750	195	370	278	368,0	180	8,0 ±2,5	2,5	0,8	1,0	169,0
AG 415	24.300	48.600	1.500	215	415	315	408,0	200	8,0 ±2,5	2,5	1,0	1,0	237,0
AG 480	32.400	64.800	1.400	230	480	350	448,0	220	8,0 ±2,5	2,5	1,0	0,8	308,0
AG 575	48.600	97.200	1.200	250	575	380	488,0	240	8,0 ±2,5	2,5	1,0	0,8	430,0

NOTA:  
1 Furos máximos para chavetas conforme norma DIN 6885/1.

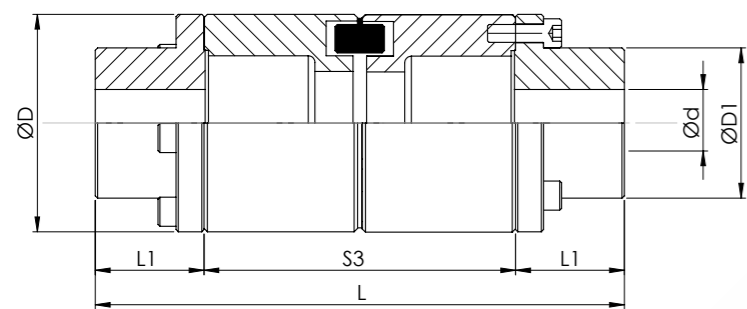

## DADOS TÉCNICOS

Descrição	Torque Nominal (Nm)	Torque Máximo (Nm)	RPM Máx.	Ød (Furo Máx.) (mm) 1	ØD (mm)	ØD1 (mm)	L1 (mm)	DESALINHAMENTO		
								Axial +/- (mm)	Radial (mm)	Angular (°)
AG-H 67	38	72	10.000	32	67	45	30	0,5	0,5	1,5
AG-H 82	81	162	8.000	38	82	53	40	1,0	0,5	1,5
AG-H 97	170	340	7.000	48	97	67	50	1,0	0,5	1,5
AG-H 112	270	540	6.000	55	112	79	60	1,0	0,5	1,2
AG-H 128	433	865	5.000	65	128	90	70	1,0	0,6	1,2
AG-H 148	675	1.350	4.500	80	148	107	80	1,0	0,6	1,2
AG-H 168	1.125	2.250	4.000	90	168	124	90	1,5	0,6	1,2
AG-H 194	1.800	3.600	3.500	105	194	140	100	1,5	0,7	1,2
AG-H 214	2.700	5.400	3.000	115	214	150	110	2,0	0,7	1,2
AG-H 240	4.320	8.640	2.750	125	240	179	120	2,0	0,7	1,2
AG-H 265	6.750	13.500	2.500	130	265	198	140	2,5	0,7	1,2
AG-H 295	9.000	18.000	2.250	135	295	214	150	2,5	0,8	1,2
AG-H 330	11.700	23.400	2.000	150	330	248	160	2,5	0,8	1,0

NOTA:  
1 Furos máximos para chavetas conforme norma DIN 6885/1.

Descrição	S3 = 100mm		S3 = 140mm		S3 = 180mm		S3 = 250mm	
	L (mm)	Peso Total (kg)	L (mm)	Peso Total (kg)	L (mm)	Peso Total (kg)	L (mm)	Peso Total (kg)
AG-H 67	160	2	200	3	-	-	-	-
AG-H 82	180	3	220	4	-	-	-	-
AG-H 97	200	6	240	6	280	10	-	-
AG-H 112	220	8	260	9	300	13	-	-
AG-H 128	240	12	280	13	320	18	-	-
AG-H 148	260	18	300	19	340	21	-	-
AG-H 168	280	25	320	27	360	28	430	43
AG-H 194	300	35	340	37	380	39	450	58
AG-H 214	320	48	360	50	400	52	470	73
AG-H 240	340	65	380	68	420	71	490	97
AG-H 265	380	86	420	89	460	93	530	126
AG-H 295	-	-	440	117	480	124	550	139
AG-H 330	-	-	460	152	500	176	570	183

\* Para medida de S3 fora do padrão, consultar fábrica.

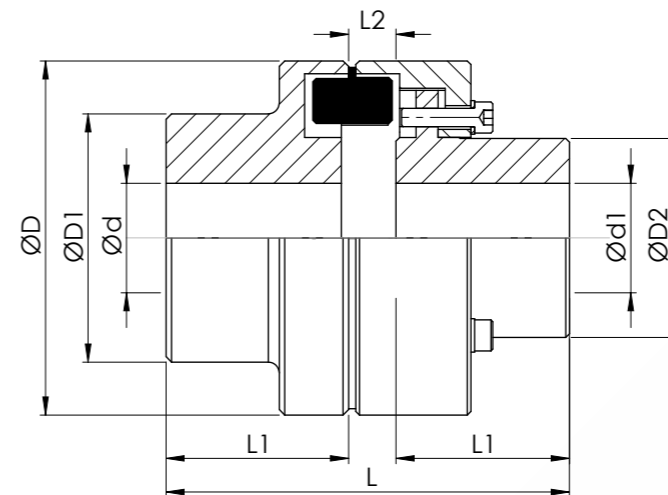

## DADOS TÉCNICOS

Descrição	Torque Nominal (Nm)	Torque Máximo (Nm)	RPM Máx.	Ød (Furo Máx.) (mm) 1	Ød (Furo Máx.) (mm) 1	ØD (mm)	ØD1 (mm)	ØD2 (mm)	L (mm)	L1 (mm)	L2 (mm)	DESALINHAMENTO			Peso total (Kg)
												Axial +/- (mm)	Radial (mm)	Angular (°)	
AG-G 082	81	162	8.000	38	28	82	53	44,5	92	40	12 ±1,0	1,0	0,5	1,5	2
AG-G 097	170	340	7.000	48	35	97	68	54,5	113	50	13 ±1,0	1,0	0,5	1,5	4
AG-G 112	270	540	6.000	55	42	112	79	64,5	133	60	13 ±1,0	1,0	0,5	1,2	5
AG-G 128	433	865	5.000	65	48	128	90	74,5	154	70	14 ±1,0	1,0	0,6	1,2	8
AG-G 148	675	1.350	4.500	80	60	148	107	92,5	176	80	16 ±1,0	1,0	0,6	1,2	12
AG-G 168	1.125	2.250	4.000	90	65	168	124	104,5	198	90	18 ±1,5	1,5	0,6	1,2	18
AG-G 194	1.800	3.600	3.500	105	75	194	140	121,5	221	100	21 ±1,5	1,5	0,7	1,2	27
AG-G 214	2.700	5.400	3.000	115	85	214	157	135,5	243	110	23 ±2,0	2,0	0,7	1,2	36
AG-G 240	4.320	8.640	2.750	125	95	240	179	146,0	267	120	27 ±2,0	2,0	0,7	1,2	46
AG-G 265	6.750	13.500	2.500	130	105	265	198	164,0	310	140	30 ±2,5	2,5	0,7	1,2	65
AG-G 295	9.000	18.000	2.250	140	115	295	214	181,0	334	150	34 ±2,5	2,5	0,8	1,2	84
AG-G 330	11.700	23.400	2.000	170	130	330	248	208,0	356	160	36 ±2,5	2,5	0,8	1,0	117
AG-G 370	16.380	32.760	1.750	195	150	370	278	241,0	399	180	39 ±2,5	2,5	0,8	1,0	166
AG-G 415	24.300	48.600	1.500	215	170	415	315	275,0	441	200	41 ±2,5	2,5	1,0	1,0	234
AG-G 480	32.400	64.800	1.400	230	200	480	350	324,0	485	220	45 ±2,5	2,5	1,0	0,8	330
AG-G 575	48.600	97.200	1.200	250	230	575	380	379,0	525	240	45 ±2,5	2,5	1,0	0,8	472

NOTA:  
1 Furos máximos para chavetas conforme norma DIN 6885 /1.

DESALINHAMENTOS

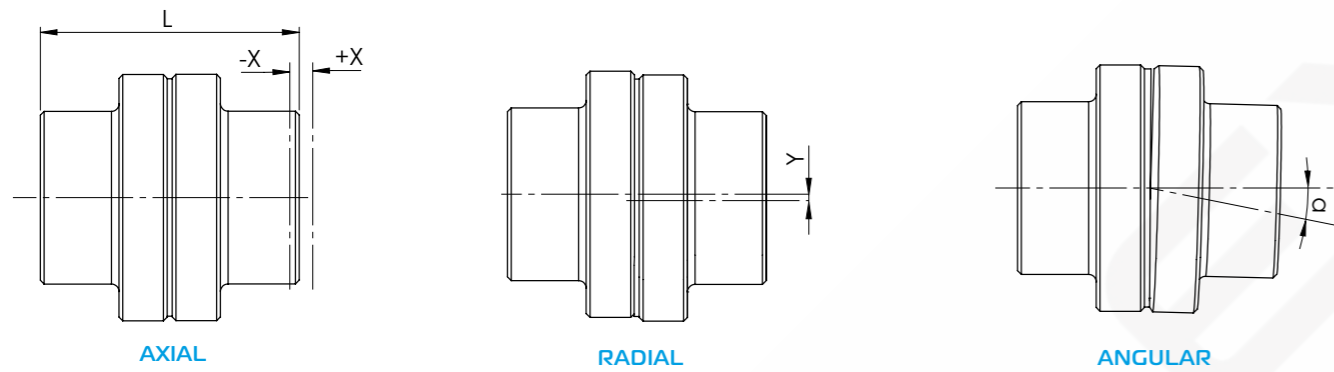

Descrição	50	67	82	97	112	128	148	168	194	214	240	265	295	330	370	415	480	575	
Desalinhamento																			
Axial x +/- (mm)	0,5	0,5	1,0	1,0	1,0	1,0	1,0	1,5	1,5	2,0	2,0	2,5	2,5	2,5	2,5	2,5	2,5	2,5	2,5
Radial y (mm)	0,5	0,5	0,5	0,5	0,5	0,6	0,6	0,6	0,7	0,7	0,7	0,7	0,8	0,8	0,8	1,0	1,0	1,0	1,0
Angular alpha (°)	2,0	1,5	1,5	1,5	1,2	1,2	1,2	1,2	1,2	1,2	1,2	1,2	1,2	1,0	1,0	1,0	0,8	0,8	0,8

QUANDO EM ALGUM MODELO DE ACOPLAMENTOS DA LINHA AG CONTER PARAFUSOS, SEGUIR OS TORQUES INDICADOS ABAIXO:

Parafuso	M6	M8	M10	M12	M14	M16	M20
Torque (N.m)	8	18	38	75	150	220	330

ELEMENTO ELÁSTICO AG

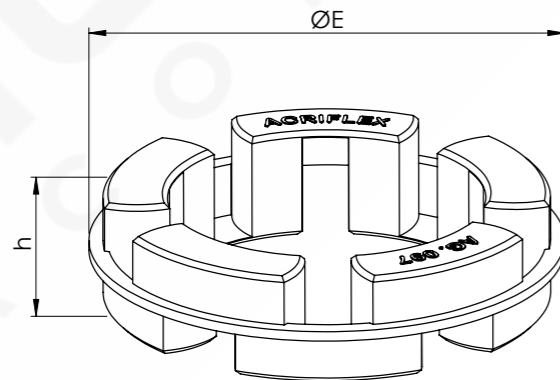

Descrição	AG 50	AG 67	AG 82	AG 97	AG 112	AG 128	AG 148	AG 168	AG 194	AG 214	AG 240	AG 265	AG 295	AG 330	AG 370	AG 415	AG 480	AG 575
h (mm)	14,5	16,5	20	22	24	27,5	30,5	35,5	41,5	47	53	58	63,5	68,5	73,5	78,5	78,5	78,5
ØE (mm)	50	67	82	97	112	128	148	168	194	214	240	265	295	330	370	415	480	575

LINHA ENGRENAGEM G

Os acoplamentos Acriflex® de engrenagem linha G, consistem em dois cubos e duas tampas de aço SAE 1045 inteiramente usinados e protegidos por uma camada antioxidante, e elementos de blindagem: Guarnição, Anéis de vedação e Parafusos de alta resistência. Os dentes triplamente abaulados dos acoplamentos de engrenagem Acriflex® são abaulados na raiz, ponta e face podendo articular-se livremente e minimizar o desgaste causado pelo

desalinhamento. Sua fabricação está totalmente normalizada e padronizada dentro da Norma ANSI/AGMA 9008-B00 sendo assim intercambiável com os demais fabricantes que seguem esta norma. Ideal para aplicações com torque elevado. Os acoplamentos de engrenagem são utilizados em vários tipos de aplicações e acomoda desalinhamentos angulares, paralelos e combinados. Temperatura de trabalho até 110° C



FORMAS CONSTRUTIVAS DA LINHA DE ACOPLAMENTOS G

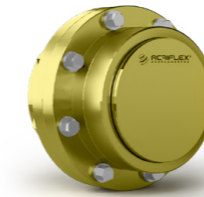

G20 PADRÃO (FLEXÍVEL / FLEXÍVEL)

A linha G20 com engrenamento duplo é composto por duas metades flexíveis (2 tampas e 2 cubos) para acomodar desalinhamentos paralelo e angular, ou uma combinação dos dois, assim como folga axial. É o mais recomendado para todas as aplicações horizontais.

Página 24



G52 (FLEXÍVEL / RÍGIDO)

A linha G52 de engrenamento simples é usado com eixos flutuantes. Composto por uma metade flexível (1 tampa e 1 cubo) e uma metade rígida (cubo G82) e aceita somente desalinhamento angular.

Página 25

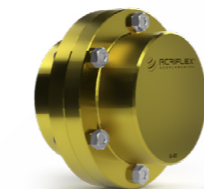

G82 (RÍGIDO)

Os acoplamentos G82 (rígidos) são usados quando não há necessidade de acomodar desalinhamento, e onde cargas axiais são geradas, tal como em aplicações de misturador vertical.

Página 26

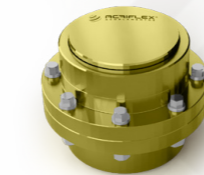

GV20 (VERTICAL)

O acoplamento de duplo engrenamento vertical da linha GV20 é um acoplamento padrão modificado para acomodar a um conjunto de centragem das tampas. Recomendado para inclinações acima de 10°.



G32 COM ESPAÇADOR

Os acoplamentos com espaçadores (G32) são ideais para aplicações em bombas pois simplificam a manutenção dos equipamentos. O comprimento do espaçador é fabricado conforme necessidade da aplicação.

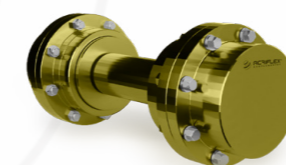

G52 COM EIXO FLUTUANTE

Usando quando a distância entre equipamentos é grande demais para acoplamentos espaçadores (G32). Composto por dois acoplamentos de engrenamento simples (G52) e um eixo flutuante.

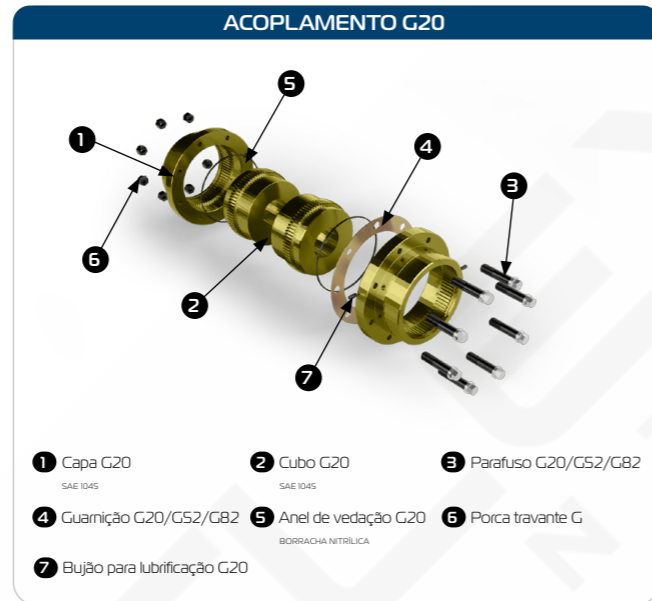
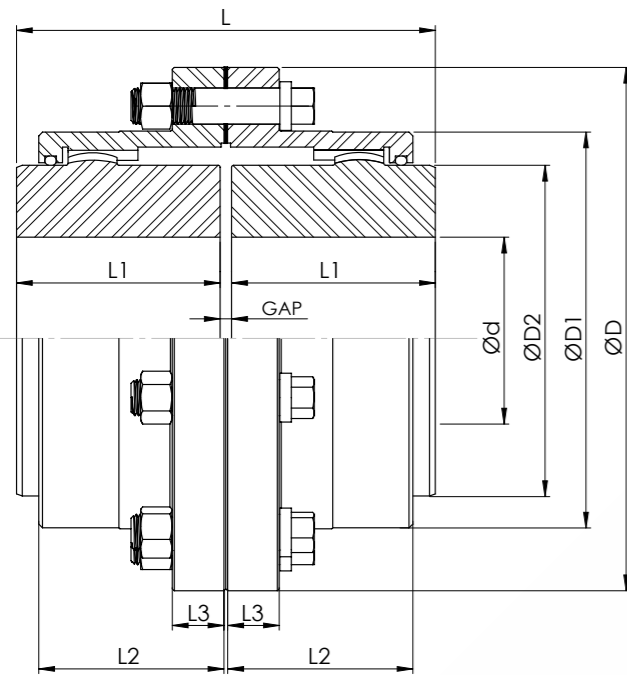

- 1 Capa G20 SAE 1045
- 2 Cubo G20 SAE 1045
- 3 Parafuso G20/G52/G82 SAE 1045
- 4 Guarnição G20/G52/G82
- 5 Anel de vedação G20 BORRACHA NITRILICA
- 6 Porca travante G
- 7 Bujão para lubrificação G20

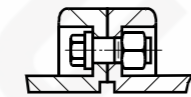

Para os tamanhos 1010G ao 1055G o tipo G10 será fornecido se informado em pedido

G10 = Parafusos embutidos

DADOS TÉCNICOS

Descrição	Torque Nominal (Nm)	Torque Máximo (Nm)	RPM Máx.	Ød (Furo Máx.) (mm) <sup>1</sup>	ØD (mm)	ØD1 (mm)	ØD2 (mm)	L (mm)	L1 (mm)	L2 (mm)	L3 (mm)	GAP (mm)
A 1010G20	1140	2.280	8.000	50	115,9	83,8	68,6	88,9	42,9	38,9	14,0	3
A 1015G20	2.350	4.700	6.500	65	152,4	105,2	86,4	101,6	49,3	47,8	19,0	3
A 1020G20	4.270	8.540	5.600	78	177,8	126,5	105,2	127,0	62,0	59,4	19,0	3
A 1025G20	7.470	14.940	5.000	98	212,7	154,9	130,6	158,9	77,0	71,6	21,8	5
A 1030G20	12.100	24.200	4.400	111	239,7	180,3	152,4	187,4	91,2	83,8	21,8	5
A 1035G20	18.500	37.000	3.900	134	279,4	211,3	177,8	218,9	106,4	97,5	28,4	6
A 1040G20	30.600	61.200	3.600	160	317,5	245,4	209,6	247,3	120,6	111,3	28,4	6
A 1045G20	42.000	84.000	3.200	183	346,1	274,1	235,0	277,7	134,9	122,9	28,4	8
A 1050G20	56.600	113.200	2.900	200	388,9	305,8	254,0	314,3	153,2	140,7	38,1	8
A 1055G20	74.000	148.000	2.650	220	425,4	334,3	279,4	344,3	168,1	158,0	38,1	8
A 1060G20	90.400	180.800	2.450	244	457,2	366,0	304,8	384,4	188,2	169,2	25,4	8
A 1070G20	135.000	270.000	2.150	289	527,0	424,9	355,6	451,5	220,7	195,6	28,4	10

NOTA:  
 1 - Furos máximos para chavetas conforme norma DIN 6885/1.  
 \* A medida L pode variar dependendo do GAP entre os cubos.  
 \* Consulte a fábrica para tamanhos maiores e versões especiais.

Descrição	A 1010G	A 1015G	A 1020G	A 1025G	A 1030G	A 1035G	A 1040G	A 1045G	A 1050G	A 1055G	A 1060G	A 1070G
Peso G10 (Kg)	4,1	7,7	13,6	24,9	38,6	61,2	88,5	127,0	177,0	238,0	-	-
Peso G20 (Kg)	4,5	9,1	15,9	29,5	43,0	68,0	97,5	136,0	191,0	249,0	306,0	485,0
Peso Graxa (g)	0,04	0,07	0,11	0,21	0,36	0,55	0,91	1,04	1,77	2,22	3,18	4,35

\*Peso dos acoplamentos sem furo, unidade kg.

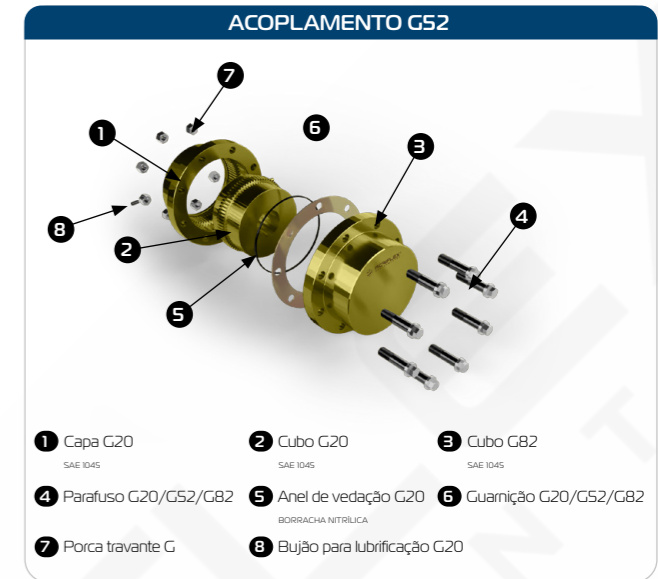
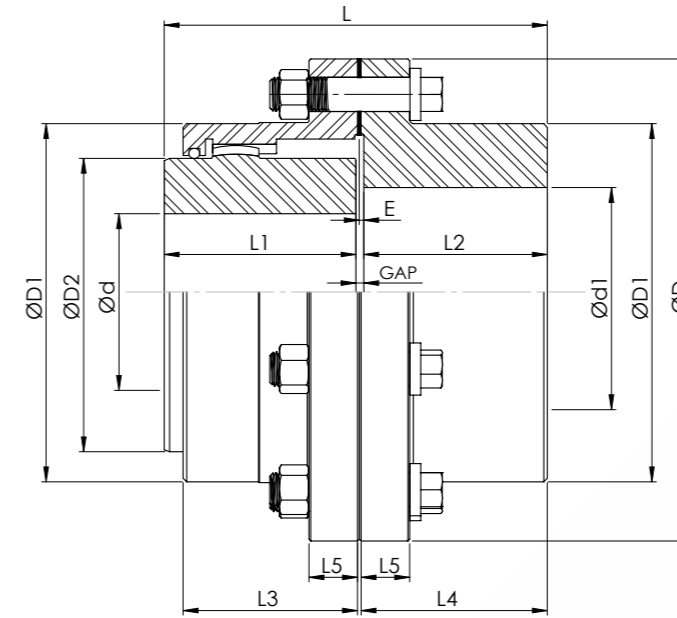

- 1 Capa G20 SAE 1045
- 2 Cubo G20 SAE 1045
- 3 Cubo G82 SAE 1045
- 4 Parafuso G20/G52/G82
- 5 Anel de vedação G20 BORRACHA NITRILICA
- 6 Guarnição G20/G52/G82
- 7 Porca travante G
- 8 Bujão para lubrificação G20

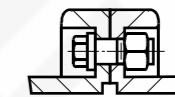

Para os tamanhos 1010G ao 1055G o tipo G51 será fornecido se informado em pedido

G51 = Parafusos embutidos

DADOS TÉCNICOS

Descrição	Torque Nominal (Nm)	Torque Máximo (Nm)	RPM Máx.	Ød (Furo Máx.) (mm) <sup>1</sup>	Ød1 (Furo Máx.) (mm) <sup>1</sup>	ØD (mm)	ØD1 (mm)	ØD2 (mm)	L (mm)	L1 (mm)	L2 (mm)	L3 (mm)	L4 (mm)	L5 (mm)	E (mm)	GAP (mm)
A 1010G52	1.140	2.280	8.000	50	65	115,9	83,8	68,6	86,6	42,9	39,6	38,9	42,2	14	2,5	4
A 1015G52	2.350	4.700	6.500	65	80	152,4	105,2	86,4	99,6	49,3	46,2	47,8	48,8	19	2,5	4
A 1020G52	4.270	8.540	5.600	78	98	177,8	126,5	105,2	124,5	62	58,4	59,4	61	19	2,5	4
A 1025G52	7.470	14.940	5.000	98	118	212,7	154,9	130,6	155,4	77	73,7	71,6	76,2	21,8	2,5	5
A 1030G52	12.100	24.200	4.400	111	140	239,7	180,3	152,4	183,9	91,2	87,9	83,8	90,4	21,8	2,5	5
A 1035G52	18.500	37.000	3.900	134	163	279,4	211,3	177,8	214,1	106,4	102,1	97,5	104,6	28,4	2,5	6
A 1040G52	30.600	61.200	3.600	160	196	317,5	245,4	209,6	242,8	120,6	115,3	111,3	119,4	28,4	4,1	7
A 1045G52	42.000	84.000	3.200	183	216	346,1	274,1	235	273,1	134,9	130,6	122,9	134,6	28,4	4,1	8
A 1050G52	56.600	113.200	2.900	200	235	388,9	305,8	254	309,1	153,2	147,3	140,7	152,4	38,1	5,1	9
A 1055G52	74.000	148.000	2.650	220	266	425,4	334,3	279,4	349,5	168,1	172,7	158	177,8	38,1	5,1	9
A 1060G52	90.400	180.800	2.450	244	290	457,2	366	304,8	385,1	188,2	186,4	169,2	193	25,4	6,6	10
A 1070G52	135.000	270.000	2.150	289	340	527	424,9	355,6	453,6	220,7	220,2	195,6	228,6	28,4	8,4	13

NOTA:  
 1 - Furos máximos para chavetas conforme norma DIN 6885/1.  
 \* A medida L pode variar dependendo do GAP entre os cubos.  
 \* Consulte a fábrica para tamanhos maiores e versões especiais.

Descrição	A 1010G	A 1015G	A 1020G	A 1025G	A 1030G	A 1035G	A 1040G	A 1045G	A 1050G	A 1055G	A 1060G	A 1070G
Peso G51 (Kg)	4,1	8,2	13,6	24,9	38,6	61,2	90,7	129,3	181,5	252,0	-	-
Peso G52 (Kg)	4,5	9,1	15,9	27,2	43,0	68,0	100,0	136,0	195,0	263,0	324,0	508,0
Peso Graxa (g)	0,03	0,04	0,07	0,12	0,18	0,27	0,47	0,56	0,91	1,13	1,7	2,3

\*Peso dos acoplamentos sem furo, unidade kg.

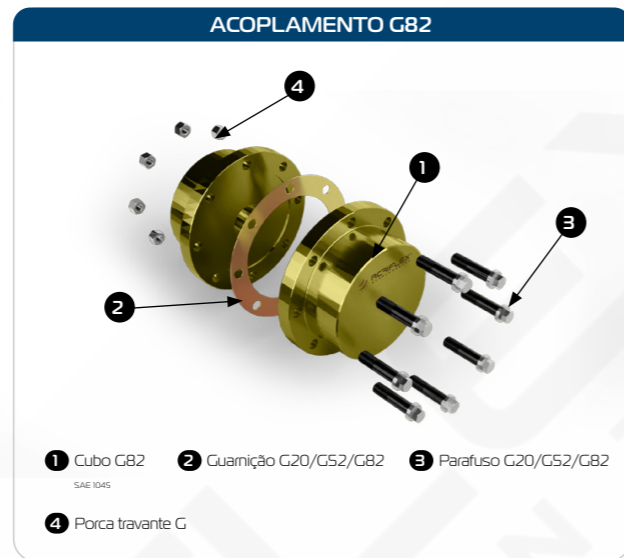
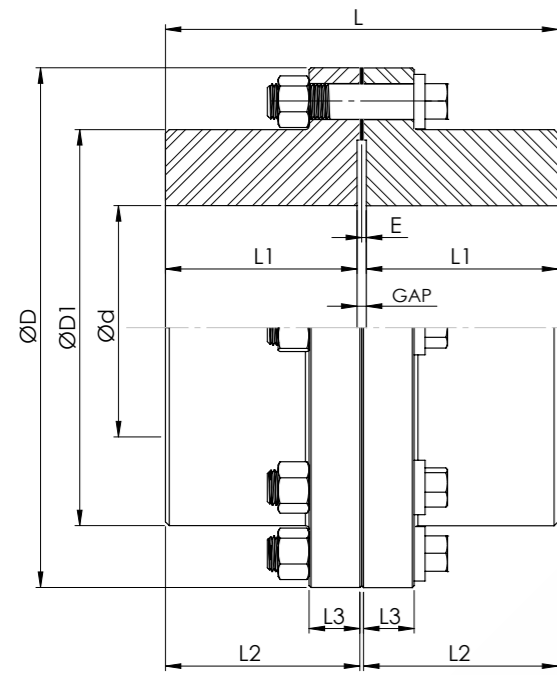

Para os tamanhos 1010G ao 1055G o tipo G81 será fornecido se informado em pedido

G81 = Parafusos embutidos

DADOS TÉCNICOS

Descrição	Torque Nominal (Nm)	Torque Máximo (Nm)	RPM Máx.	Ød (Furo Máx.) (mm) <sup>1</sup>	ØD (mm)	ØD1 (mm)	L (mm)	L1 (mm)	L2 (mm)	L3 (mm)	E (mm)	GAP (mm)
A1010G82	1140	2.280	8.000	65	115,9	83,8	84,3	39,6	42,2	14	2,5	5
A1015G82	2.350	4.700	6.500	80	152,4	105,2	97,5	46,2	48,8	19	2,5	5
A1020G82	4.270	8.540	5.600	98	177,8	126,5	121,9	58,4	61	19	2,5	5
A1025G82	7.470	14.940	5.000	118	212,7	154,9	152,4	73,7	76,2	21,8	2,5	5
A1030G82	12.100	24.200	4.400	140	239,7	180,3	180,8	87,9	90,4	21,8	2,5	5
A1035G82	18.500	37.000	3.900	163	279,4	211,3	209,3	102,1	104,6	28,4	2,5	5
A1040G82	30.600	61.200	3.600	196	317,5	245,4	238,8	115,3	119,4	28,4	4,1	8
A1045G82	42.000	84.000	3.200	216	346,1	274,1	269,2	130,6	134,6	28,4	4,1	8
A1050G82	56.600	113.200	2.900	235	388,9	305,8	304,8	147,3	152,4	38,1	5,1	10
A1055G82	74.000	148.000	2.650	266	425,4	334,3	355,6	172,7	177,8	38,1	5,1	10
A1060G82	90.400	180.800	2.450	290	457,2	366	386,1	186,4	193	25,4	6,6	13
A1070G82	135.000	270.000	2.150	340	527	424,9	457,2	220,2	228,6	28,4	8,4	17

NOTA:  
1 - Furos máximos para chavetas conforme norma DIN 6885/1.  
\* Consulte a fábrica para tamanhos maiores e versões especiais.

Descrição	A 1010G	A 1015G	A 1020G	A 1025G	A 1030G	A 1035G	A 1040G	A 1045G	A 1050G	A 1055G	A 1060G	A 1070G
Peso G81 (Kg)	4,1	8,6	13,6	24,9	40,8	61,2	95,3	132,0	188,0	268,0	-	-
Peso G82 (Kg)	4,5	9,1	15,9	27,2	43,0	70,5	102,0	141,0	204,0	281,0	336,0	527,0

\*Peso dos acoplamentos sem furo, unidade kg.

DESALINHAMENTOS

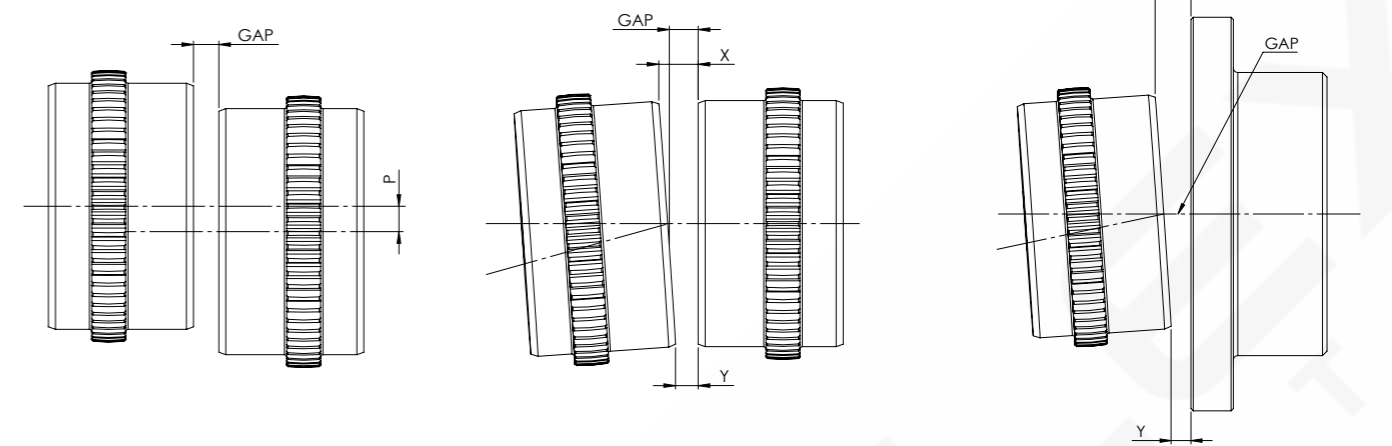

PARALELO ENGRENAMENTO DUPLA

ANGULAR ENGRENAMENTO DUPLA

ANGULAR ENGRENAMENTO SIMPLES

Descrição	Engrenamento Duplo (G20)				Engrenamento Simples (G52)		Quantidade de parafusos	
	Máx. Instalação		Máx. Operação		Máx. Instalação	Máx. Operação	G20	G10
	Radial (P) (mm)	Angular (X-Y) (mm)	Radial (P) (mm)	Angular (X-Y)	Angular (X-Y) (mm)	Angular (X-Y) (mm)		
A1010G	0,05	0,15	0,7	1,8	0,2	0,9	6	6
A1015G	0,08	0,18	0,9	2,3	0,2	1,1	8	8
A1020G	0,08	0,23	1,0	2,7	0,2	1,4	6	10
A1025G	0,10	0,28	1,3	3,4	0,3	1,7	6	10
A1030G	0,13	0,33	1,5	4,0	0,3	2,0	8	12
A1035G	0,15	0,38	1,8	4,7	0,4	2,3	8	12
A1040G	0,18	0,46	2,1	5,5	0,5	2,7	8	14
A1045G	0,20	0,51	2,4	6,2	0,5	3,1	10	14
A1050G	0,23	0,56	2,7	6,7	0,6	3,3	8	14
A1055G	0,28	0,61	3,1	7,3	0,6	3,7	14	16
A1060G	0,28	0,66	3,4	8,0	0,7	4,0	14	-
A1070G	0,33	0,79	3,9	9,3	0,8	4,7	16	-

Recomenda usar graxa vin NLGI 1 – Exemplo: Mobil XTC.  
Se operar com rotações 90% abaixo da máxima, recomenda-se usar graxa NLGI 0.

TORQUE DE APERTO DOS PARAFUSOS DA TAMPA

Descrição	A 1010G	A 1015G	A 1020G	A 1025G	A 1030G	A 1035G	A 1040G	A 1045G	A 1050G	A 1055G	A 1060G	A 1070G
G10/31/51 (N.m)	12	42	42	102	102	203	203	203	339	339	-	-
G20/32/52 (N.m)	12	42	102	203	203	339	339	339	339	339	339	339

GRAXEIRAS

Descrição	A 1010G	A 1015G	A 1020G	A 1025G	A 1030G	A 1035G	A 1040G	A 1045G	A 1050G	A 1055G	A 1060G	A 1070G
Graxeira	1/8" NPT	1/8" NPT	1/8" NPT	1/8" NPT	1/8" NPT	1/8" NPT	1/4" NPT	1/4" NPT	1/4" NPT	1/4" NPT	1/4" NPT	1/4" NPT

Os acoplamentos Acriflex® da linha de grade elástica AT, consistem em cubos de aço SAE 1045 inteiramente usinados e protegidos por uma camada antioxidante, grade elástica em aço ligado altamente resistente e elementos de blindagem: Tampas, Guarnição, Anéis de vedação e Parafusos. As tampas bipartidas horizontalmente, permitem que a manutenção seja realizada rapidamente sem

a necessidade de mover equipamentos. As grades tem secção trapezoidal e todos os tamanhos são compostos por camadas simples, facilitando encaixe e desencaixe das mesmas nas ranhuras dos cubos. Absorve vibrações, choques e compensação de desalinhamentos paralelos, axiais e angulares.

Temperatura de trabalho até 90° C



## FORMAS CONSTRUTIVAS DA LINHA DE ACOPLAMENTOS AT



### AT PADRÃO (T10)

Composto por dois cubos padrão, grades elástica e elementos de blindagem. Ideal para ambientes com espaço físico pequeno.

Página 29



### AT COM ESPAÇADOR (T31)

Acoplamento AT com dois cubos espaçador e dois espaçadores, usado quando a distância entre ponta de eixos é maior. Ideal para aplicação em bombas. Para manutenção de selos, rolamentos e outros, não é necessário deslocamento das máquinas acopladas.



### AT COM MEIO ESPAÇADOR (T35)

Acoplamento AT com um cubo padrão, um cubo espaçador e um espaçador, usado quando a distância entre ponta de eixos é maior que a padrão, mas não é necessário o modelo T31. Ideal para aplicação em bombas.

## DESALINHAMENTOS

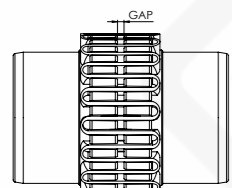

AXIAL

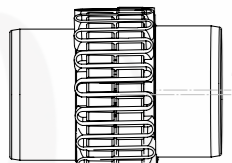

RADIAL

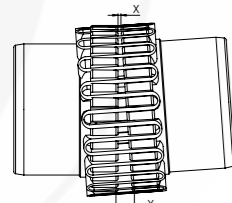

ANGULAR

Descrição	GAP (mm)			Desalinhamentos (mm)		Qty. Graxa (kg)
	Minima	Normal	Máxima	Paralelo (P)	Angular (0,25°) (Y-X)	
A 1020T	1,6	3,2	4,0	0,30	0,25	0,03
A 1030T	1,6	3,2	4,8	0,30	0,30	0,04
A 1040T	1,6	3,2	4,8	0,30	0,33	0,06
A 1050T	1,6	3,2	4,8	0,40	0,41	0,07
A 1060T	1,6	3,2	4,8	0,40	0,46	0,09
A 1070T	1,6	3,2	6,3	0,40	0,51	0,11
A 1080T	1,6	3,2	6,3	0,40	0,61	0,17
A 1090T	1,6	4,8	9,5	0,40	0,71	0,26
A 1100T	1,6	4,8	9,5	0,50	0,84	0,43
A 1110T	1,6	4,8	9,5	0,50	0,91	0,51
A 1120T	1,6	4,8	9,5	0,56	1,02	0,74
A 1130T	1,6	6,3	12,7	0,56	1,19	0,91
A 1140T	1,6	6,3	12,7	0,56	1,35	1,10
A 1150T	1,6	6,3	12,7	0,60	1,57	1,95
A 1160T	1,6	6,3	12,7	0,60	1,78	2,80
A 1170T	1,6	6,3	12,7	0,60	2,01	3,50
A 1180T	1,6	6,3	12,7	0,76	2,26	3,80
A 1190T	1,6	6,3	12,7	0,76	2,46	4,40
A 1200T	1,6	6,3	12,7	0,76	2,72	5,60

Recomenda usar graxa vin NLGI 1 - Exemplo: Mobil XTC.

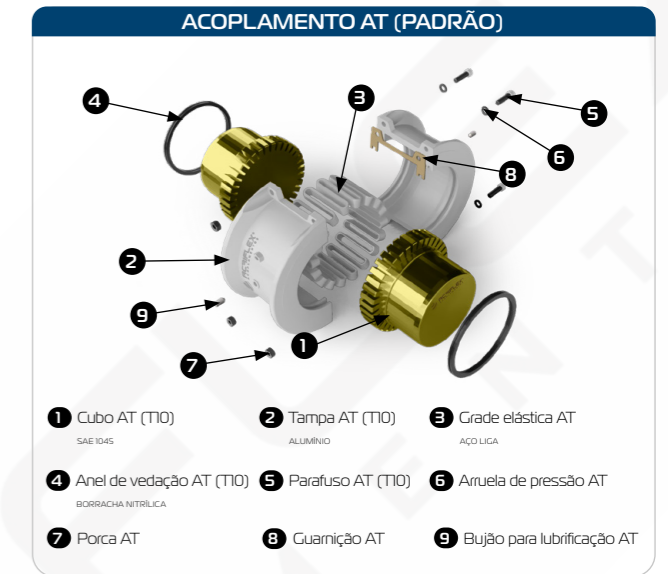
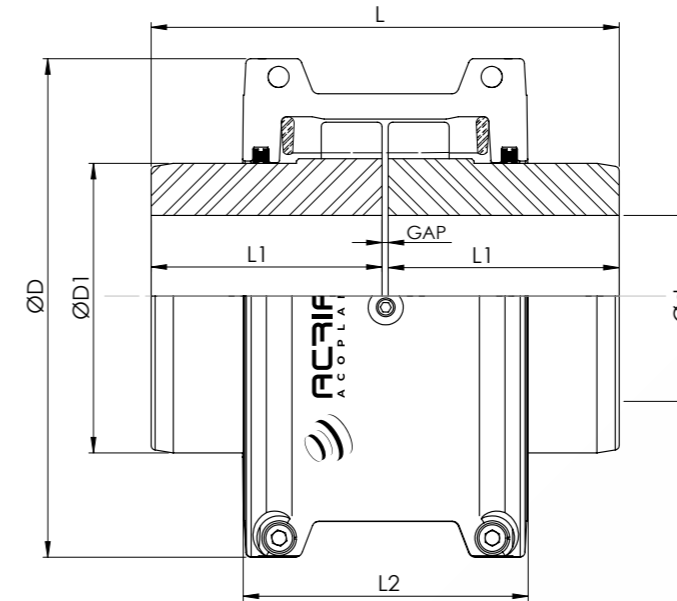
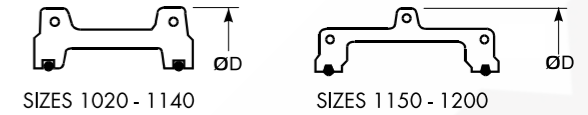

- 1 Cubo AT (T10) SAE 1045
- 2 Tampa AT (T10) ALUMÍNIO
- 3 Grade elástica AT AÇO LIGADO
- 4 Anel de vedação AT (T10) BORRACHA NITRÍLICA
- 5 Parafuso AT (T10)
- 6 Arnela de pressão AT
- 7 Porca AT
- 8 Guarnição AT
- 9 Bujão para lubrificação AT

## DADOS TÉCNICOS

Descrição	Torque Nominal (Nm)	Torque Máximo (Nm)	RPM Máx.	Ød (Furo Min.) (mm)	Ød (Furo Máx.) (mm) 1	ØD (mm)	ØD1 (mm)	L (mm)	L1 (mm)	L2 (mm)	Peso Total (kg)
A 1020T	52	104	4500	-	28	97,0	39,7	98,2	47,6	66,7	1,9
A 1030T	149	298	4500	-	35	105,7	49,2	98,2	47,6	68,3	2,6
A 1040T	249	498	4500	-	43	114,3	57,2	104,6	50,8	69,9	3,4
A 1050T	435	870	4500	-	50	135,1	66,7	123,6	60,3	80,9	5,4
A 1060T	684	1368	4350	-	56	147,8	76,2	130,0	63,5	93,5	7,3
A 1070T	994	1988	4125	-	67	158,8	87,3	155,4	76,2	96,8	10,0
A 1080T	2.050	4100	3600	-	80	190,5	104,8	180,8	88,9	115,6	18,0
A 1090T	3730	7460	3600	-	95	211,1	123,8	199,8	98,4	122,2	25,0
A 1100T	6.280	12560	2440	-	110	251,0	142,1	246,2	120,6	155,4	42,0
A 1110T	9320	18640	2250	-	120	269,7	160,3	259,0	127,0	161,5	54,0
A 1120T	13700	27400	2025	61	140	307,8	179,4	304,4	149,2	191,5	81,0
A 1130T	19900	39800	1800	67	170	345,9	217,5	329,8	161,9	195,1	121,0
A 1140T	28500	57200	1650	67	200	384,0	254,0	374,4	184,2	201,2	178,0
A 1150T	39800	79600	1500	108	215	453,1	269,2	371,8	182,9	271,5	234,0
A 1160T	55900	111800	1350	121	240	501,9	304,8	402,2	198,1	278,4	317,0
A 1170T	74500	149200	1225	134	280	566,9	355,6	437,8	215,9	307,3	448,0
A 1180T	103000	206000	1100	153	300	629,9	393,7	483,6	238,8	321,1	619,0
A 1190T	137000	274000	1050	153	335	675,6	436,9	524,2	259,1	325,1	776,0
A 1200T	186000	372000	900	178	360	756,9	497,8	564,8	279,4	355,6	1057,0

NOTA:  
 1 - Furos máximos para chavetas conforme norma DIN 6885/1.  
 \* A medida L pode variar dependendo do GAP entre os cubos.  
 \* Graxeira A 1020T até A 1140T são 1/8 NPT.  
 \* Graxeira A 1150T até A 1200T são 3/8 NPT.

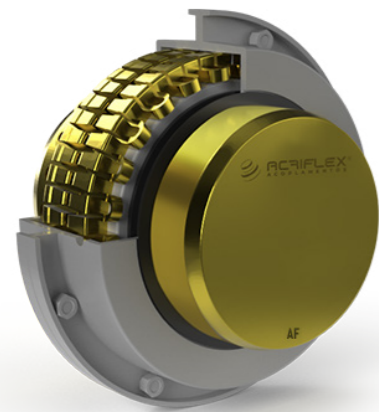

Os acoplamentos de grade elástica Acriflex® da linha AF, consistem em cubos de aço SAE 1045 inteiramente usinados e protegidos por uma camada antioxidante, grade elástica em aço ligado tratado altamente resistente e elementos de blindagem: Tampas, Guarnição, Anéis de vedação e Parafusos. Utilizado na posição horizontal e vertical, pois seu sistema de vedação gera grande resistência a entrada de substâncias abrasivas e evita a perda de lubrificante. Os

acoplamentos AF podem ser usados na maioria das aplicações industriais e foi desenvolvido para prover uma vida longa de serviço e proteger ao máximo o equipamento.

O movimento das grades nos rasgos compensam os desalinhamentos radial, angular e axial da aplicação além de amortecer os choques e vibrações.

Temperatura de trabalho até 90° C

## FORMAS CONSTRUTIVAS DA LINHA DE ACOPLAMENTOS AF

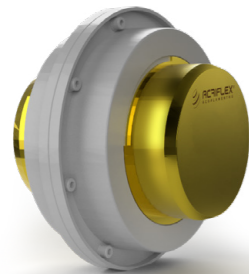

### AF PADRÃO

Composto por dois cubos, grades elástica e elementos de blindagem.

Página 31

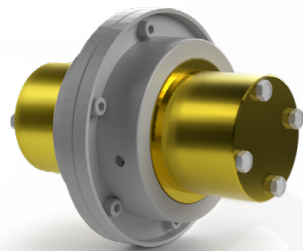

### AFL COM ESPAÇADOR

Acoplamento AFL com dois cubos espaçadores e dois espaçadores, usado quando a distância entre ponta de eixos é maior. Ideal para aplicação em bombas. Para manutenção de selos, rolamentos e outros, não é necessário deslocamento das máquinas acopladas.

## ACOPLAMENTO AF

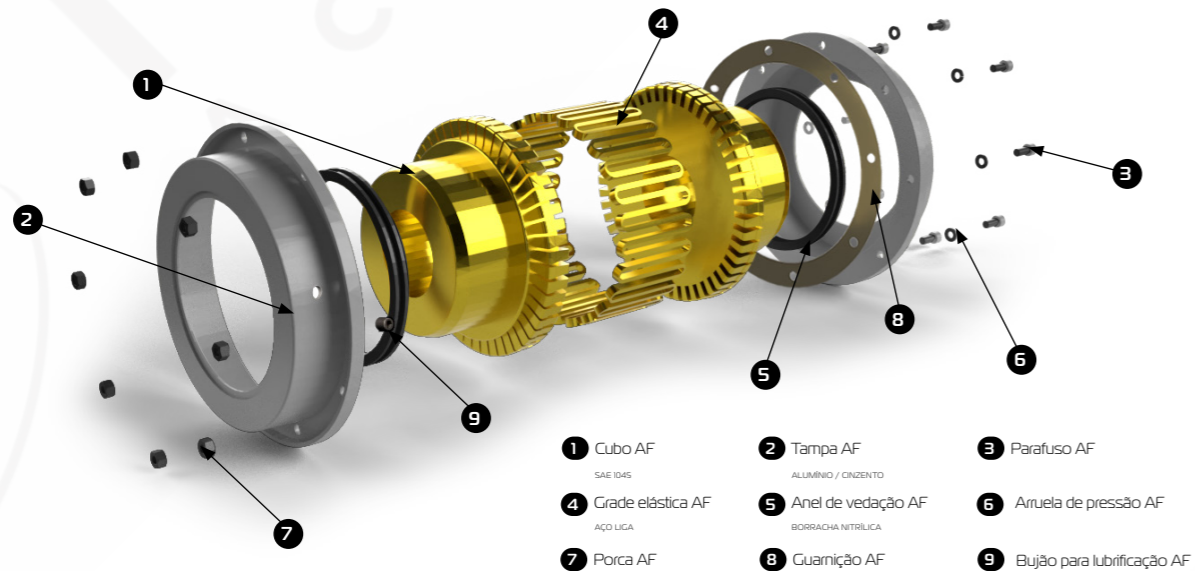

- 1 Cubo AF  
SAE 1045
- 2 Tampa AF  
ALUMÍNIO / CINZENTO
- 3 Parafuso AF
- 4 Grade elástica AF  
AÇO LIGA
- 5 Anel de vedação AF  
BORRACHA NITRÍLICA
- 6 Arruela de pressão AF
- 7 Porca AF
- 8 Guarnição AF
- 9 Bujão para lubrificação AF

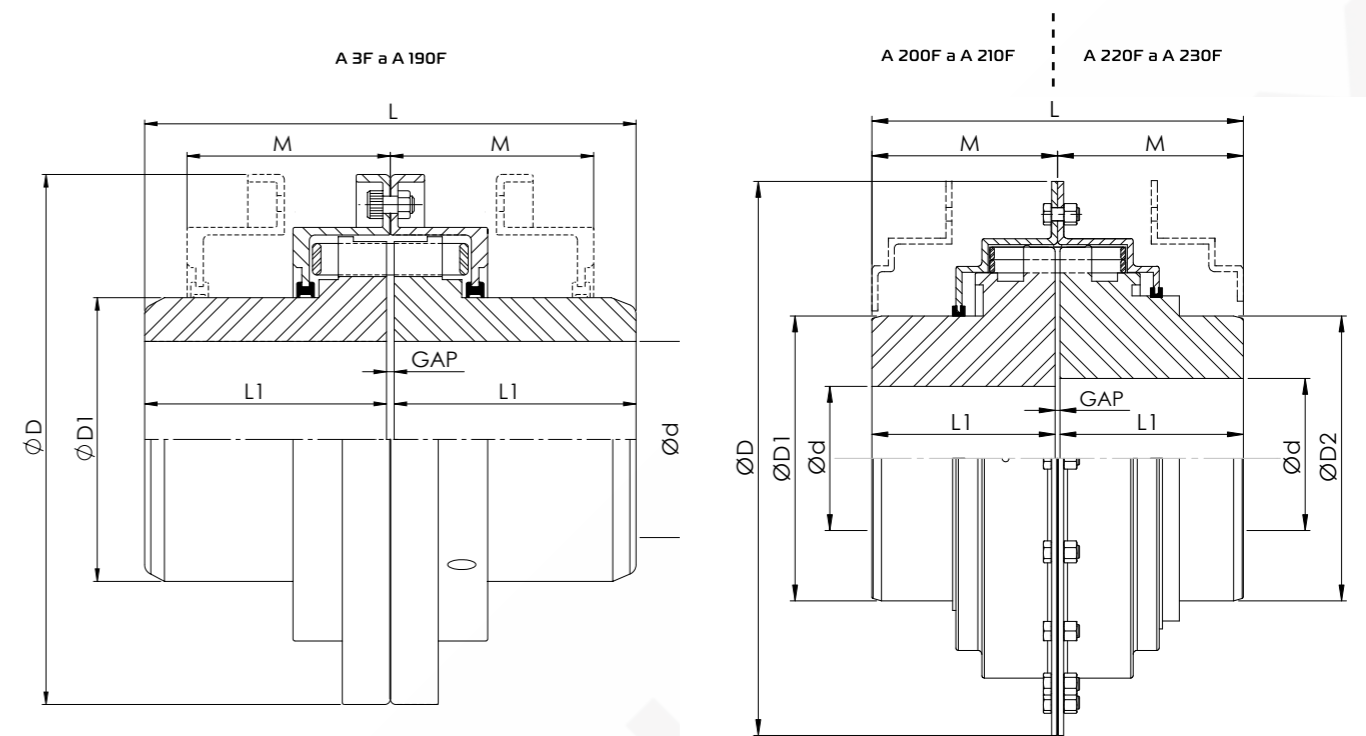

## DADOS TÉCNICOS

Descrição	Torque Nominal (Nm)	Torque Máximo (Nm)	RPM Máx.	Ød (Furo Mín.) (mm) <sup>1</sup>	Ød (Furo Máx.) (mm) <sup>1</sup>	ØD (mm)	ØD1 (mm)	L (mm)	L1 (mm)	M (mm)	Peso total (Kg)
A 3F	41	82	6.000	-	27	95	41	86	41	44	1,5
A 4F	109	218	6.000	-	32	105	48	111	54	57	2,2
A 5F	185	370	6.000	-	38	114	54	111	54	57	3
A 6F	245	490	6.000	-	46	127	67	111	54	57	3,7
A 7F	496	991	6.000	-	56	143	76	111	54	57	5,2
A 8F	991	1.982	5.000	-	67	181	92	156	76	76	10
A 9F	1.487	2.974	4.500	-	71	194	98	168	83	76	12
A 10F	1.989	3.978	3.750	-	83	210	114	195	95	95	18
A 11F	2.854	5.708	3.600	-	90	225	127	195	95	95	22
A 12F	4.365	8.730	3.600	-	98	248	137	202	98	95	28
A 13F	5.960	11.920	2.700	-	108	279	156	202	98	95	36
A 14F	8.647	17.294	2.500	64	117	302	171	254	124	121	54
A 15F	12.424	24.848	2.400	64	127	349	184	260	127	121	65
A 16F	17.375	34.750	2.300	64	140	387	210	260	127	121	80
A 17F	22.328	44.656	2.200	76	152	425	238	267	130	121	106
A 18F	28.550	57.100	2.100	76	178	476	273	286	140	121	136
A 190F	39.500	79.000	1.800	102	203	546	305	387	191	181	243
A 200F	59.900	119.800	1.800	102	222	632	337	451	222	210	366
A 210F	79.600	159.200	1.600	114	235	692	356	464	229	219	437
A 220F	102.000	204.000	1.500	114	254	743	375	464	229	219	515
A 230F	133.890	267.780	1.300	127	279	829	394	514	254	225	664

NOTA:  
<sup>1</sup> Furos máximos para chavetas conforme norma DIN 6885. / 1.  
 \* A medida L pode variar dependendo do GAP entre os cubos.  
 \* Graxeiros são 1/8 NPT.

DESALINHAMENTOS

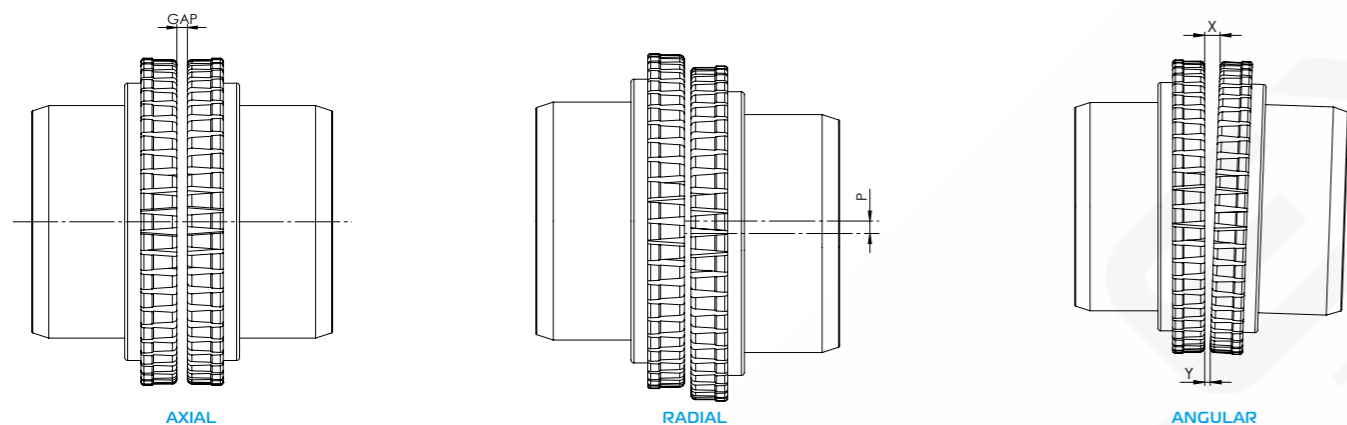

Descrição	Graus		GAP (mm)			Desalinhamentos (mm)		Qtd. De parafusos por acoplamento
	Nº de camadas	Segmento por camadas	Mínima	Normal	Máxima	Paralelo (p)	Angular (x-y)	
A 3F	1	1	1,6	3,2	4,0	0,13	0,13	4
A 4F	1	1	1,6	3,2	4,8	0,13	0,13	4
A 5F	1	1	1,6	3,2	4,8	0,13	0,13	6
A 6F	1	1	1,6	3,2	4,8	0,13	0,13	6
A 7F	1	2	1,6	3,2	4,8	0,13	0,13	6
A 8F	1	2	1,6	3,2	6,3	0,25	0,25	6
A 9F	1	2	1,6	3,2	6,3	0,25	0,25	6
A 10F	1	2	1,6	4,8	9,5	0,25	0,25	8
A 11F	1	2	1,6	4,8	9,5	0,25	0,25	8
A 12F	2	2	1,6	4,8	9,5	0,30	0,30	8
A 13F	2	2	1,6	4,8	9,5	0,30	0,30	8
A 14F	2	2	1,6	6,3	12,7	0,30	0,30	8
A 15F	2	2	1,6	6,3	12,7	0,30	0,30	8
A 16F	2	2	1,6	6,3	12,7	0,30	0,30	8
A 17F	2	2	1,6	6,3	12,7	0,30	0,30	12
A 18F	2	3	1,6	6,3	12,7	0,30	0,30	12
A 190F	2	4	1,6	6,3	12,7	0,40	0,40	12
A 200F	2	4	1,6	6,3	12,7	0,40	0,40	12
A 210F	2	4	1,6	6,3	12,7	0,40	0,40	16
A 220F	2	4	1,6	6,3	12,7	0,40	0,40	16
A 230F	2	6	1,6	6,3	12,7	0,40	0,40	16

TAMANHOS A 3F A A 11F TAMPAS EM ALUMÍNIO FUNDIDO  
TAMANHOS A 12F A A 230F TAMPAS EM FERRO FUNDIDO CINZENTO

NAS GRADES DA CAMADA INTERNA TEM MARCAÇÃO IN.  
NAS GRADES DA CAMADA EXTERNA TEM A MARCAÇÃO EX.

RECOMENDA USAR GRAXA COM NLGI ½ OU NLGI 1  
EXEMPLO: MOBIL XTC.

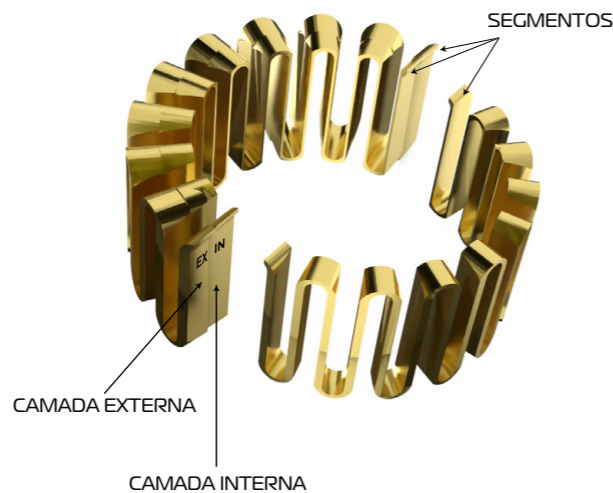

Os acoplamentos Acriflex® da linha de lâminas são capazes de satisfazer as demandas mais rigorosas da indústria. Sua aplicação em equipamentos críticos para a operação eleva a confiabilidade do sistema. Estão em conformidade com as normas API, DIN e ISO.

As unidades flexíveis são autocentrantes, eliminando a necessidade de dispositivos especiais para limitar a flutuação axial do eixo. Essas unidades são entregues

como conjuntos integrados, abrangendo lâminas e todas as partes de fixação (parafusos, porcas, etc.), o que reduz a quantidade de peças soltas e simplifica tanto a instalação quanto a reposição. As formas construtivas garantem um excelente balanceamento inerente. Unidade Flexível em aço ANSI 301. Sem folgas ou pontos mecânicos de desgastes e zero backlash.

Temperatura de trabalho até 150° C

FORMAS CONSTRUTIVAS DA LINHA DE ACOPLAMENTOS DE LÂMINAS



**AWF SEM ESPAÇADOR**

Os acoplamentos AWF foram projetados para atender a demanda por uma configuração mais econômica de acoplamentos de lâminas, com as vantagens de um número reduzido de peças, sem lubrificação e reduções de custo de manutenção para proporcionar uma longa vida útil.

Página 34



**AWF COM ESPAÇADOR**

Os acoplamentos AWF com espaçador são compostos por três partes principais: dois cubos e um espaçador central, fabricado em aço 1045, montados com duas unidades flexíveis que podem ser instaladas e removidas, simplificando a manutenção.

Página 35



**AWE**

Os acoplamentos AWE foram projetados para serviço de média potência, com alto nível de confiabilidade na transmissão de equipamentos rotativos e com o uso de espaçadores. São projetados especificamente para atender as especificações da API 610 e também atendem a maioria das especificações da API 671. Consiste em três partes principais, dois cubos e uma unidade central flexível. Um dispositivo de segurança anti-fail também está incluído na montagem da unidade central flexível.

Página 36



**AWB**

Os acoplamentos AWB são fabricados com um espaçador na qual sua construção bipartida permite a manutenção e inspeção do acoplamento sem a necessidade de afastamento ou desalinhamento dos equipamentos acionados.

Página 37



**AWE0**

Os acoplamentos AWE0 foram projetados para atender aplicações de transmissão de potência que exigem não só uma relação de alto poder de transmissão/peso, mas também a máxima confiabilidade. O acoplamento AWE0 resulta em excelente capacidade para altas rotações com um alto nível de balanceamento dinâmico inerente.

Página 38

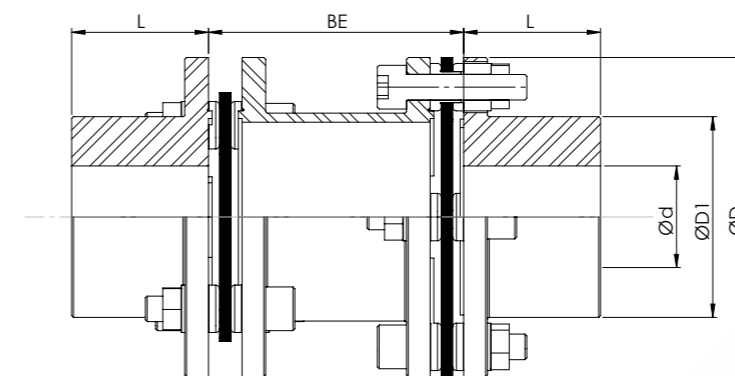
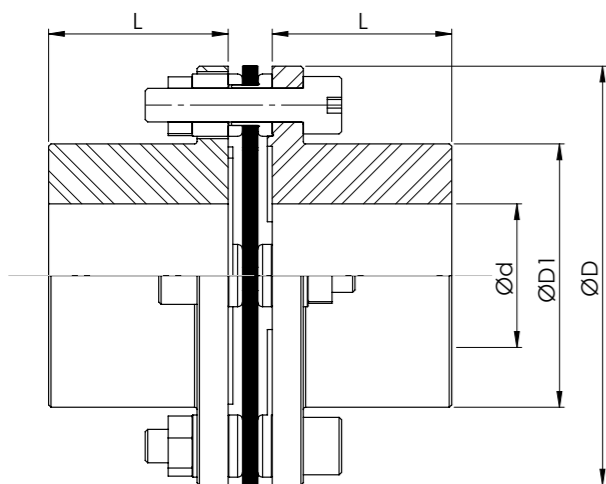

## DADOS TÉCNICOS

Descrição	Hating (HP/1000 RPM)	Torque Nominal (Nm)	Torque Máximo (Nm)	Rotação Máxima		ØD (mm)	ØD1 (mm)	Ød (Furo Máx.) (mm) <sup>1</sup>	L (mm)	Peso máx. (Kg) <sup>2</sup>
				Não balanceado (RPM)	Balanceado (RPM)					
AWF 4	4	29	58	5.000	8.000	74	40	30	30	0,4
AWF 12	12	86	172	5.000	6.800	97	55	40	37	1,3
AWF 28	28	200	400	4.500	6.500	117	67	50	48	2,9
AWF 40	40	285	570	4.000	6.200	144	85	57	55	5,2
AWF 110	110	784	1568	4.000	5.800	175	110	76	75	10,0
AWF 230	230	1639	3278	3.600	5.700	204	125	90	90	16,9
AWF 350	350	2.494	4.988	3.600	5.600	228	146	100	95	22,9
AWF 540	540	3.849	7.698	3.600	8.700	222	140	102	97	15,2
AWF 750	750	5.345	10.690	3.600	7.700	248	160	116	108	24,7
AWF 1000	1.000	7.127	14.254	3.600	6.700	272	178	130	117	28,5
AWF 1500	1.500	10.691	21.382	3.600	6.000	297	196	138	132	41,9
AWF 2000	2.000	14.254	28.508	3.600	8.200	266	177	127	127	36,1
AWF 2500	2.500	17.818	35.636	2.000	7.400	292	190	139	138	45,1
AWF 4000	4.000	28.508	57.016	2.000	6.200	341	227	163	165	72,7
AWF 5500	5.500	39.199	78.398	2.000	5.500	384	260	186	188	77,1
AWF 8000	8.000	57.016	114.032	1.800	5.000	429	288	208	207	110,2
AWF 12000	12.000	85.524	171.048	1.800	4.100	486	335	242	242	162,7
AWF 16000	16.000	114.032	228.064	1.500	3.700	535	366	263	263	211,9
AWF 20000	20.000	142.540	285.080	1.500	3.500	571	402	288	290	263,1
AWF 30000	30.000	213.810	427.620	1.200	3.000	683	486	349	349	418,8

NOTA:  
 1. Furos máximos para chavetas conforme norma DIN 6885/1.  
 2. Peso e momento de inércia com furo máximo.  
 \*O desalinhamento máximo angular recomendado 0,5°.  
 \* Cubos usinados com furos acabados e rasgos de chaveta pode ser oferecido sob desenho.  
 \* Consulte a engenharia quando rotações acima do máximo são necessários.

Descrição	AWF 4	AWF 12	AWF 28	AWF 40	AWF 110	AWF 230	AWF 350	AWF 540	AWF 750	AWF 1000	AWF 1500	AWF 2000	AWF 2500	AWF 4000	AWF 5500	AWF 8000	AWF 12000	AWF 16000	AWF 20000	AWF 30000
Momento de inércia kg.m <sup>2</sup>	0,002	0,005	0,01	0,039	0,134	0,286	0,498	0,32	0,547	0,85	1,402	1,287	1,981	4,094	8,647	15,749	33,25	67,725	96,097	215,956
Rigidez torsional MNm/rad	0,001	0,005	0,008	0,02	0,046	0,083	0,184	0,134	0,215	0,295	0,472	0,295	0,472	0,918	1,719	2,8	4,8	6,828	9,52	17,892

## DADOS TÉCNICOS

Descrição	Hating (HP/1000 RPM)	Torque Nominal (Nm)	Torque Máximo (Nm)	Rotação Máxima		ØD (mm)	ØD1 (mm)	Ød (Furo Máx.) (mm) <sup>1</sup>	L (mm)	BE min (mm)	BE padrão (mm)	Peso BE min (Kg) <sup>2</sup>
				Não balanceado (RPM)	Balanceado (RPM)							
AWF 4	4	29	58	5.000	8.000	74	40	30	30	40	100/140	1,0
AWF 12	12	86	172	5.000	6.800	97	55	40	37	56	100/140	2,5
AWF 28	28	200	400	4.500	6.500	117	67	50	48	70	100/140	4,6
AWF 40	40	285	570	4.000	6.200	144	85	57	55	76	100/140/180	7,8
AWF 110	110	784	1568	4.000	5.800	175	110	76	75	88	100/140/180/250	14,3
AWF 230	230	1639	3.278	3.600	5.700	204	125	90	90	100	100/140/180/250	25,3
AWF 350	350	2.494	4.988	3.600	5.600	228	146	100	95	100	100/140/180/250	32,3
AWF 540	540	3.849	7.698	3.600	8.700	222	140	102	97	122	140/180/250	25,1
AWF 750	750	5.345	10.690	3.600	7.700	248	160	116	108	138	140/180/250	37,8
AWF 1000	1.000	7.127	14.254	3.600	6.700	272	178	130	117	151	180/250	48,5
AWF 1500	1.500	10.691	21.382	3.600	6.000	297	196	138	132	158	180/250	64,9
AWF 2000	2.000	14.254	28.508	3.600	8.200	266	177	127	127	129	140/180/250	50,9
AWF 2500	2.500	17.818	35.636	2.000	7.400	292	190	139	138	139	140/180/250	64,4
AWF 4000	4.000	28.508	57.016	2.000	6.200	341	227	163	165	155	180/250	104,3
AWF 5500	5.500	39.199	78.398	2.000	5.500	384	260	186	188	170	180/250	148,1
AWF 8000	8.000	57.016	114.032	1.800	5.000	429	288	208	207	197	250	214,3
AWF 12000	12.000	85.524	171.048	1.800	4.100	486	335	242	242	218	250	319,3
AWF 16000	16.000	114.032	228.064	1.500	3.700	535	366	263	263	238	250	415,8
AWF 20000	20.000	142.540	285.080	1.500	3.500	571	402	288	290	248	250	520,2
AWF 30000	30.000	213.810	427.620	1.200	3.000	683	486	349	349	276	300	831,5

NOTA:  
 1. Furos máximos para chavetas conforme norma DIN 6885/1.  
 2. Peso e momento de inércia com furo máximo.  
 \*O desalinhamento máximo angular recomendado 0,5°.  
 \* Cubos usinados com furos acabados e rasgos de chaveta pode ser oferecido sob desenho.  
 \* Consulte a engenharia quando rotações acima do máximo são necessários.

Descrição	AWF 4	AWF 12	AWF 28	AWF 40	AWF 110	AWF 230	AWF 350	AWF 540	AWF 750	AWF 1000	AWF 1500	AWF 2000	AWF 2500	AWF 4000	AWF 5500	AWF 8000	AWF 12000	AWF 16000	AWF 20000	AWF 30000
Momento de inércia kg.m <sup>2</sup>	0,002	0,005	0,017	0,039	0,134	0,286	0,498	0,32	0,547	0,85	1,402	1,287	1,981	4,094	8,647	15,749	33,25	67,725	96,097	215,956
Momento de inércia kg.m <sup>2</sup> (por metro)	0,001	0,0046	0,0077	0,0203	0,0462	0,0834	0,1839	0,1343	0,246	0,2952	0,472	0,2952	0,472	0,976	1,718	2,7999	4,7999	6,8282	9,52	17,8921
Rigidez torsional MNm/rad	0,018	0,062	0,165	0,287	0,723	1,087	1,374	1,912	2,721	3,997	5,821	3,997	6,821	14,621	23,905	41,383	66,716	90,954	128,102	246,623

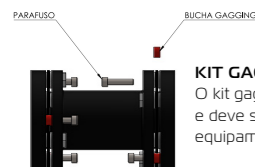
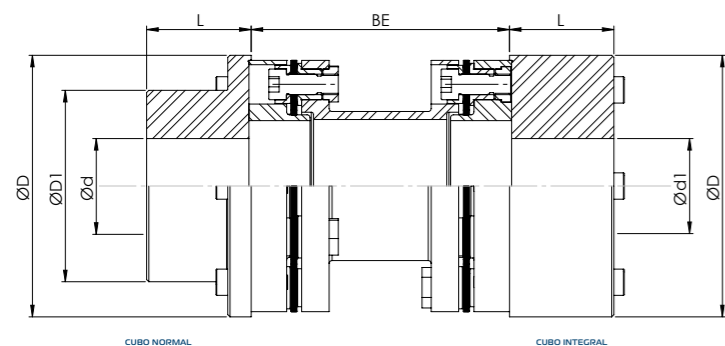

### KIT GAGGING

O kit gagging é um item de segurança do acoplamento para transporte e deve ser removido do acoplamento antes da sua instalação no equipamento.

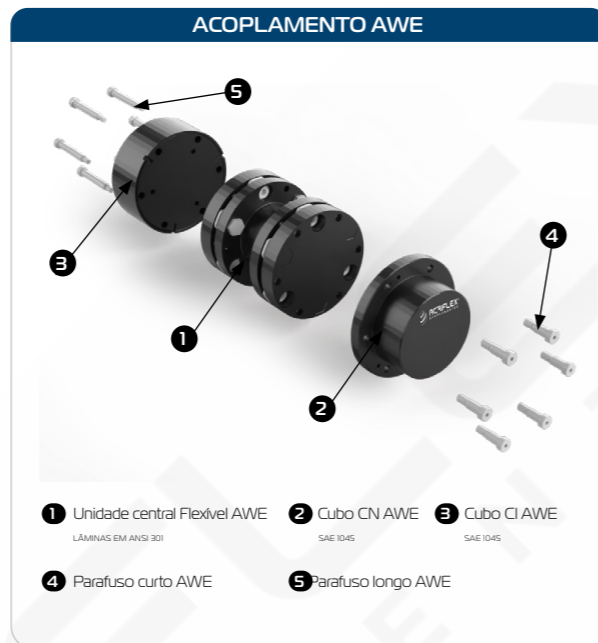

- 1 Unidade central Flexível AWE
- 2 Cubo CN AWE
- 3 Cubo CI AWE
- 4 Parafuso curto AWE
- 5 Parafuso longo AWE

### DADOS TÉCNICOS

Descrição	Hating (HP/1000 RPM)	Torque Nominal (Nm)	Torque Máximo (Nm)	Rotação Máxima		ØD (mm)	ØD1 (mm)	Ød (Furo Máx.) (mm) <sup>1</sup>	Ød1 (Furo Máx.) (mm) <sup>1</sup>	L (mm)	BE min (mm)	BE padrão (mm)	Peso BE min (Kg) <sup>2</sup>
				Não balanceado (RPM)	Balanceado (RPM)								
AWE 18	18	128	256	6.900	25.000	86	53	36	52	40	70	100/140/180/250	2,3
AWE 45	45	321	642	5.900	25.000	105	68	48	72	45	80	100/140/180/250	4,5
AWE 100	100	713	1.426	5.100	20.000	130	88	65	90	55	100	140/180/250	8,9
AWE 180	180	1.283	2.566	4.600	18.000	152	110	80	100	63	125	140/180/250	14,9
AWE 310	310	2.209	4.418	4.300	14.000	179	130	90	120	70	130	140/180/250	23
AWE 480	480	3.421	6.842	3.900	10.000	197	163	116	---	90	135	140/180/250	33,1
AWE 680	680	4.846	9.692	3.700	9.000	222	180	130	---	97	135	140/180/250	42,5
AWE 1000	1000	7.127	14.254	3.600	8.000	247	205	140	---	110	140	140/180/250	59,6
AWE 1200	1200	8.552	17.104	3.500	7.000	272	222	158	---	115	150	180/250	73,8
AWE 2000	2000	14.254	28.508	3.400	6.000	297	248	175	---	130	175	180/250	102,7

NOTA:  
 1. Furos máximos para chavetas conforme norma DIN 6885/1.  
 2. Peso e momento de inércia com furo máximo e BE máximo.  
 \*Os acoplamentos de Lâmina AWE seguem um padrão de Cubo Normal x Cubo Integral até o tamanho AWE-310, após esse tamanho os mesmos são considerados padrões Cubo Normal x Cubo Normal.

Descrição	AWE 18	AWE 45	AWE 100	AWE 180	AWE 310	AWE 480	AWE 680	AWE 1000	AWE 1200	AWE 2000
Momento de inércia kg.m <sup>2</sup>	0,002	0,006	0,021	0,049	0,104	0,196	0,32	0,547	0,85	1,402
Momento de inércia kg.m <sup>2</sup> (por metro)	0,001	0,0016	0,0085	0,023	0,0445	0,0861	0,1343	0,2146	0,2952	0,472
Rigidez torcional MNm/rad	0,032	0,075	0,184	0,445	0,735	1,584	1,912	2,721	3,997	5,821

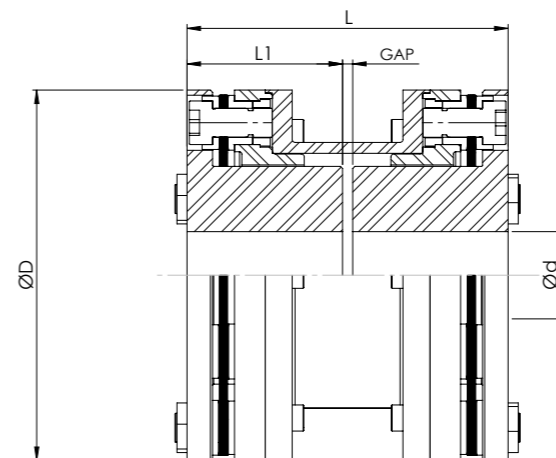

- 1 Cubo AWB
- 2 Anel protetor AWB
- 3 Espaçador bipartido AWB
- 4 Unidade flexível AWB
- 5 Conjunto de fixação da unidade flexível AWB
- 6 Conjunto de fixação do espaçador AWB

### DADOS TÉCNICOS

Descrição	Hating (HP/1000 RPM)	Torque Nominal (Nm)	Torque Máximo (Nm)	Rotação Máxima		ØD (mm)	Ød (Furo Máx.) (mm) <sup>1</sup>	L (mm)	L1 (mm)	GAP (mm)
				Não balanceado (RPM)	Balanceado (RPM)					
AWB 18	18	128	256	7.000	18.500	106	28	85	41	3
AWB 45	45	321	642	6.500	19.300	127	35	101	49	3
AWB 100	100	713	1.426	6.000	17.400	128	45	143	70	3
AWB 180	180	1.283	2.566	5.400	13.500	153	61	171	84	3
AWB 310	310	2.209	4.418	5.000	11.500	180	76	191	93	5
AWB 480	480	3.421	6.842	4.800	10.000	204	83	199	97	5
AWB 680	680	4.846	9.692	4.500	8.700	228	95	217	105	7
AWB 1000	1.000	7.127	14.254	4.200	7.750	255	105	221	107	7
AWB 1200	1.200	8.552	17.104	4.000	6.700	278	117	248	120	8
AWB 2000	2.000	14.254	28.508	3.800	6.100	304	127	266	129	8
AWB 4000	4.000	28.508	57.016	3.800	6.300	350	154	330	160	10
AWB 5500	5.500	39.199	78.398	3.500	5.600	390	180	361	175	11
AWB 8000	8.000	57.016	114.032	3.000	5.000	437	196	413	200	13
AWB 12000	12.000	85.524	171.048	2.900	4.200	494	230	467	227	13
AWB 16000	16.000	114.032	228.064	2.300	3.800	548	252	541	263	15
AWB 20000	20.000	142.540	285.080	2.000	3.600	581	272	539	262	15

NOTA:  
 1 - Furos máximos para chavetas conforme norma DIN 6885/1.  
 \* Máximo desalinhamento angular por unidade flexível 0,33°.  
 \* O acoplamento pode ser oferecido com espaçador sem ser bipartido.

Descrição	AWB 18	AWB 45	AWB 100	AWB 180	AWB 310	AWB 480	AWB 680	AWB 1000	AWB 1200	AWB 2000	AWB 4000	AWB 5500	AWB 8000	AWB 12000	AWB 16000	AWB 20000
Momento de inércia kg.m <sup>2</sup>	0,002	0,006	0,021	0,049	0,104	0,196	0,320	0,547	0,850	1,402	4,094	8,647	15,749	33,250	67,725	96,097
Momento de inércia kg.m <sup>2</sup> (por metro)	0,001	0,002	0,009	0,023	0,045	0,086	0,134	0,215	0,295	0,472	0,918	1,719	2,800	4,800	6,828	9,520
Rigidez torcional MNm/rad	0,032	0,075	0,184	0,445	0,735	1,584	1,912	2,721	3,997	5,821	14,621	23,905	41,383	66,716	90,954	128,102

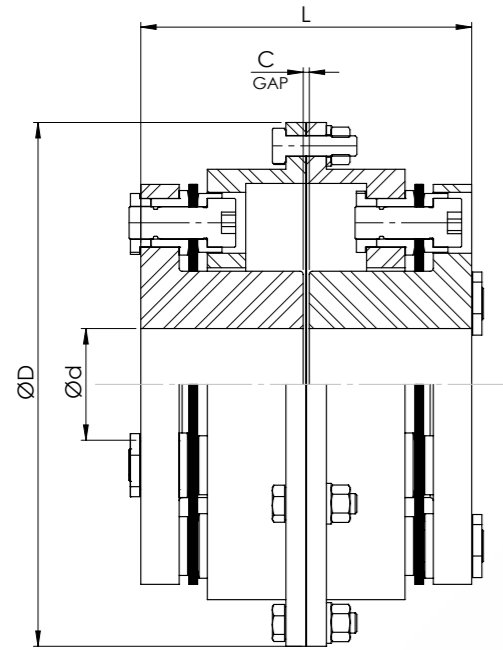

## DADOS TÉCNICOS

Descrição	Hating (HP/1000 RPM)	Torque Nominal (nm)	Torque Máximo (nm)	Rotação Máxima	ØD (mm)	Ød (Furo Máx.) (mm) 1	C GAP (mm)	L (mm)
AWE0 18	18	128	256	7000	114	28	3	63
AWE0 45	45	321	642	6.000	134	37	3	83
AWE0 100	100	713	1.426	5.200	169	51	3	103
AWE0 180	180	1.283	2.566	4.800	194	61	3	123
AWE0 310	310	2.209	4.418	4.400	229	75	3	143
AWE0 480	480	3.421	6.842	4.200	254	85	3	163
AWE0 680	680	4.846	9.692	4.000	283	96	3	183
AWE0 1000	1000	7.127	14.254	3.800	319	107	3	203
AWE0 1200	1200	8.552	17.104	3.700	347	119	3	223
AWE0 2000	2.000	14.254	28.508	3.600	374	130	3	243

NOTA:  
1 - Furos máximos para chavetas conforme norma DIN 6885/1.  
\*O desalinhamento máximo angular recomendado 0,5°.

Tamanho	AWE0 18	AWE0 45	AWE0 100	AWE0 180	AWE0 310	AWE0 480	AWE0 680	AWE0 1000	AWE0 1200	AWE0 2000
Momento de Inércia kg.m²	0,0017	0,004	0,0126	0,0269	0,0531	0,082	0,1343	0,3302	0,4617	0,6793
Rigidez Torcional MNm/rad	0,027	0,054	0,123	0,233	0,376	0,560	0,840	1,200	1,590	2,380

## DESALINHAMENTOS

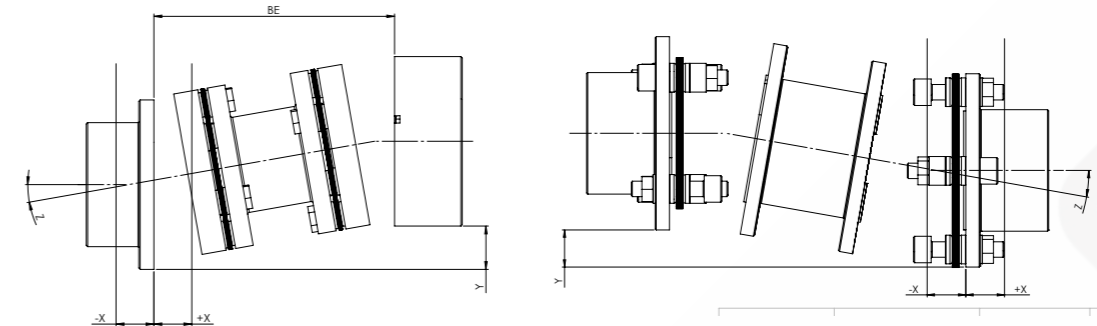

PARA OS ACOPLAMENTOS AWF, AWE E AWE0 O DESALINHAMENTO ANGULAR É DE 0,5° POR UNIDADE FLEXIVEL DE LÂMINA. PARA O ACOPLAMENTO AWB O DESALINHAMENTO ANGULAR É DE 0,33° POR UNIDADE FLEXIVEL DE LÂMINA.

### AWF SEM ESPAÇADOR

Descrição	Axial X (mm)	Angular máx.(°)
AWF 4	1,0	0,5
AWF 12	1,5	0,5
AWF 28	1,8	0,5
AWF 40	2,3	0,5
AWF 110	2,8	0,5
AWF 230	3,0	0,5
AWF 350	3,8	0,5
AWF 540	1,5	0,5
AWF 750	1,8	0,5
AWF 1000	2,0	0,5
AWF 1500	2,5	0,5
AWF 2000	1,3	0,5
AWF 2500	1,5	0,5
AWF 4000	2,0	0,5
AWF 5500	2,3	0,5
AWF 8000	2,3	0,5
AWF 12000	2,8	0,5
AWF 16000	3,3	0,5
AWF 20000	3,5	0,5
AWF 30000	4,3	0,5

### AWF COM ESPAÇADOR

Descrição	Axial x (mm)	Paralelo y (mm)
AWF 4	2,0	1,0
AWF 12	3,0	1,0
AWF 28	3,5	1,0
AWF 40	4,5	1,0
AWF 110	5,5	1,0
AWF 230	6,0	1,0
AWF 350	7,5	1,0
AWF 540	3,0	1,0
AWF 750	3,5	1,5
AWF 1000	4,0	1,5
AWF 1500	5,0	1,5
AWF 2000	2,5	1,5
AWF 2500	3,0	1,5
AWF 4000	4,0	1,5
AWF 5500	4,5	1,5
AWF 8000	4,5	1,5
AWF 12000	5,5	1,5
AWF 16000	6,5	2,0
AWF 20000	7,0	2,0
AWF 30000	8,5	2,0

### AWB

Descrição	Axial x (mm)	Radial (mm)
AWB 18	1,0	0,5
AWB 45	1,0	0,6
AWB 100	1,5	0,9
AWB180	1,5	1,1
AWB 310	2,5	1,2
AWB 480	2,5	1,3
AWB 680	3,3	1,4
AWB 1000	3,8	1,5
AWB 1200	4,3	1,7
AWB 2000	5,0	1,8
AWB 4000	4,0	2,3
AWB 5500	4,4	2,5
AWB 8000	5,0	2,8
AWB 12000	6,0	3,2
AWB 16000	6,8	3,7
AWB 20000	7,5	3,6

### AWE

Descrição	Axial X (mm)	Paralelo Y (mm)
AWE 18	1,10	0,40
AWE 45	1,20	0,45
AWE 100	1,40	0,50
AWE 180	1,80	0,60
AWE 310	2,30	0,65
AWE 480	2,80	0,65
AWE 680	3,50	0,65
AWE 1000	3,80	0,70
AWE 1200	4,20	0,75
AWE 2000	5,00	0,80

### AWE0

Descrição	Axial X (mm)	Paralelo (C/0,5°) máx. (mm)
AWE0 18	1,0	0,30
AWE0 45	1,25	0,36
AWE0 100	1,50	0,51
AWE0 180	2,00	0,60
AWE0 310	2,50	0,80
AWE0 480	2,75	0,95
AWE0 680	3,25	1,13
AWE0 1000	3,75	1,30
AWE0 1200	4,25	1,44
AWE0 2000	5,00	1,55

Os acoplamentos Acriflex® da linha ABN são acoplamentos flexível e torsionalmente elástico. Admite desalinhamentos axiais, radiais e angulares. Através de seus elementos elásticos em poliuretano, este acoplamento ainda absorve choques e vibrações provenientes da máquina acionada e/ou acionadora. Dispensa lubrificação e permite uma instalação rápida e fácil,

minimizando a manutenção. Indicado para aplicações pesadas. Permitem a substituição dos elementos elásticos sem a necessidade do afastamento das máquinas acopladas. Temperatura de trabalho 93°C.

## FORMAS CONSTRUTIVAS DA LINHA DE ACOPLAMENTOS ABN



**ABN**  
Acoplamento padrão, composto por dois cubos ABN (cubo com garras) e elementos elásticos dispostos radialmente entre as garras. Indicado onde existe uma pequena distância entre as pontas dos eixos. Permite trocar os elementos elásticos sem a necessidade do afastamento das máquinas acopladas.

Página 41



**ABND**  
Acoplamento misto ANBD é composto por um cubo padrão ABN, um cubo ABND e um flange ABND (flange com garras) e elementos elásticos dispostos radialmente entre as garras. Indicado onde existe um pequeno afastamento entre as pontas de eixos. Facilidade no desacoplamento da máquinas. Permite trocar os elementos elásticos sem a necessidade do afastamento das máquinas acopladas e também o acionamento independente da máquina acionada ou acionadora (possibilidade de rotacionar os eixos de forma independente).

Página 42



**ABNDD**  
Acoplamento ABNDD é composto por dois cubos ABND, dois flanges ABND (flange com garras) e elementos elásticos dispostos radialmente entre as garras. Indicado onde existe um afastamento entre as pontas dos eixos. Permite trocar os elementos elásticos sem a necessidade do afastamento das máquinas acopladas, desmontagem radial das máquinas acopladas e também o acionamento independente da máquina acionada ou acionadora (possibilidade de rotacionar os eixos de forma independente).

Página 43



**ABND-ET COM ESPAÇADOR**  
Acoplamento com a mesma forma construtiva da linha ABND adicionado um espaçador tubular removível radialmente. Indicado para serviço horizontal e onde existe um afastamento superior entre as pontas dos eixos superior ao modelo ABNDD. Permite trocar os elementos elásticos sem a necessidade do afastamento das máquinas acopladas.



**ABND-EC COM EIXO FLUTUANTE**  
Acoplamento composto por dois acoplamentos ABND interligados por um eixo espaçador maciço apoiado sobre rolamentos, dando ao mesmo a característica de "cardan". Indicado para serviço horizontal, onde existe grande afastamento entre as pontas dos eixos. Por possuir os dois lados elásticos o seu desalinhamento axial, angular e radial é superior ao da forma ABND-ET. Permite trocar os elementos elásticos sem deslocar as máquinas acopladas.

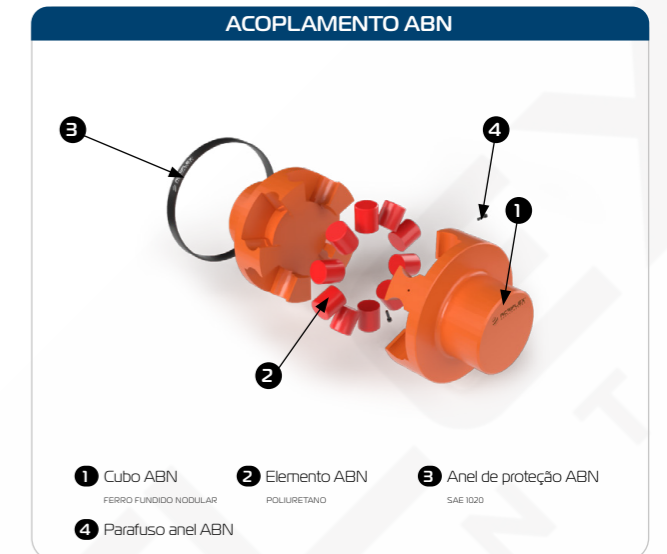
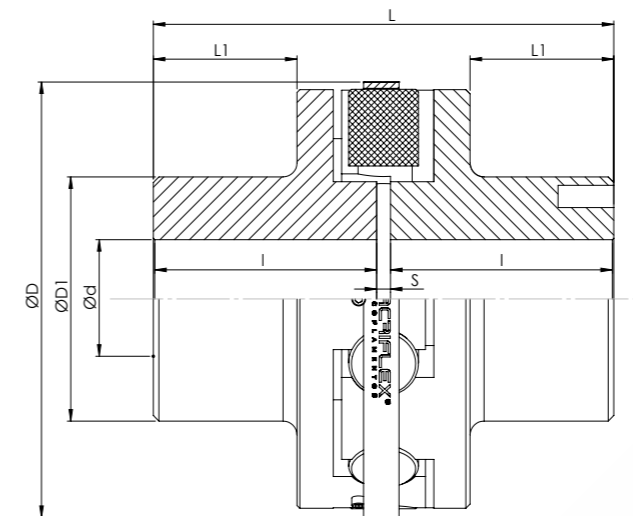

## DADOS TÉCNICOS

Descrição	Torque Nominal (Nm)	Torque Máximo (Nm)	RPM Máx.	Od (Furo Min.) (mm)	Od (Furo Máx.) (mm)	OD (mm)	ODI (mm)	L (mm)	LI (mm)	l (mm)	S (mm)	Peso acoplamento (kg)
ABN 170	3.600	7.200	7.500	12	72	182	110	188	60	90	8	17
ABN 200	4.500	9.000	6.500	22	90	212	130	208	70	100	8	25
ABN 240	6.240	12.480	2.900	27	95	260	135	270	82	130	10	46
ABN 300	12.960	25.920	2.350	42	125	320	175	330	103	160	10	88
ABN 350	22.080	44.160	2.100	87	150	370	210	370	121	180	10	117
ABN 400	32.640	65.280	1.900	107	180	420	252	390	124	190	10	171
ABN 450	43.968	87.936	1.700	127	210	470	300	410	131	200	10	257
ABN 500	66.240	132.480	1.500	147	230	530	330	470	155	228	14	289
ABN 550	84.960	169.920	1.350	157	270	580	380	470	152	228	14	414
ABN 600	105.984	211.968	1.250	177	290	630	410	530	180	258	14	534
ABN 650	126.720	253.440	1.150	197	320	680	450	530	174	258	14	646
ABN 700	172.224	344.448	1.050	197	345	740	480	610	205	298	14	808
ABN 800	252.864	505.728	950	247	400	840	560	690	245	338	14	1.249
ABN 900	348.480	696.960	850	257	470	940	660	690	233	338	14	1.568
ABN 1000	420.000	840.000	750	290	525	1.040	730	764	270	375	14	2.336
ABN 1200	644.400	1.288.800	650	300	600	1.240	905	816	280	400	16	4.010

NOTA:  
1 - Furos máximos para chavetas conforme norma DIN 6885 / 1.

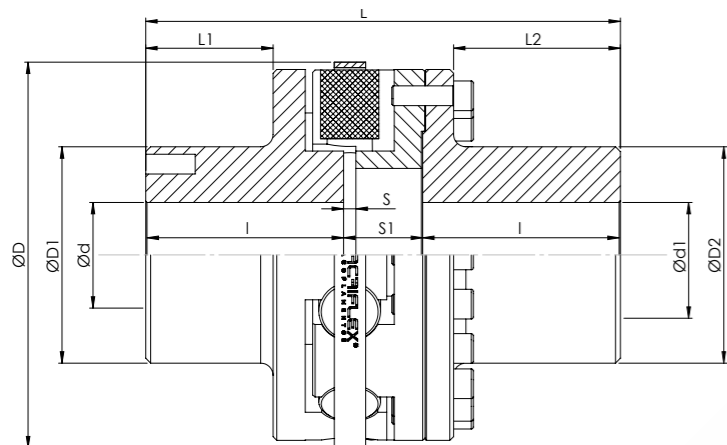

## DADOS TÉCNICOS

Descrição	Torque Nominal (Nm)	Torque Máximo (Nm)	RPM Máx.	Ød (Furo Min.) (mm)	Ød (Furo Máx.) (mm) <sup>1</sup>	Ød1 (Furo Min.) (mm)	Ød1 (Furo Máx.) (mm) <sup>1</sup>	ØD (mm)	ØD1 (mm)	ØD2 (mm)	L (mm)	L1 (mm)	L2 (mm)	I (mm)	S (mm)	S1 (mm)	Peso acoplamento (kg)
ABND 170	3.600	7.200	7600	12	72	12	72	182	110	110	216	60	73,5	90	8	36	20
ABND 200	4.500	9.000	6.500	22	90	25	80	212	130	125	236	70	83,5	100	8	36	28
ABND 240	6.240	12.480	2.900	27	95	27	80	260	135	125	315	82	107	130	10	55	49
ABND 300	12.960	25.920	2.350	42	125	42	125	320	175	175	384	103	135	160	10	64	93
ABND 350	22.080	44.160	2.100	87	150	77	140	370	210	205	424	121	159	180	10	64	134
ABND 400	32.640	65.280	1.900	107	180	97	170	420	252	245	451	124	167	190	10	71	193
ABND 450	43.968	87.936	1.700	127	210	112	200	470	300	280	471	131	177	200	10	71	260
ABND 500	66.240	132.480	1.500	147	230	137	220	530	330	320	539	155	199	228	14	83	324
ABND 550	84.960	169.920	1.350	157	270	147	240	580	380	350	539	152	199	228	14	83	434
ABND 600	105.984	211.968	1.250	177	290	152	260	630	410	370	604	180	229	258	14	88	575
ABND 650	126.720	253.440	1.150	197	320	162	290	680	450	410	609	174	225	258	14	93	696
ABND 700	172.224	344.448	1.050	197	345	187	320	740	480	450	698	205	263	298	14	102	858
ABND 800	252.864	505.728	950	247	400	202	360	840	560	505	778	245	299	338	14	102	1.297
ABND 900	348.480	696.960	850	257	470	222	420	940	660	590	784	233	297	338	14	108	1.827
ABND 1000	420.000	840.000	750	290	525	250	500	1.040	730	655	870	270	330	375	14	120	2.387
ABND 1200	644.400	1.288.800	650	300	600	300	600	1.240	905	900	925	280	346	400	16	125	4.250

NOTA:  
1 - Furos máximos para chavetas conforme norma DIN 6885 / 1.

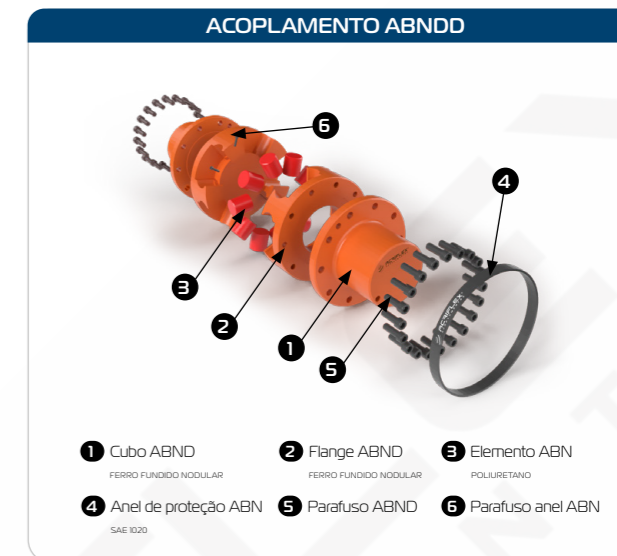
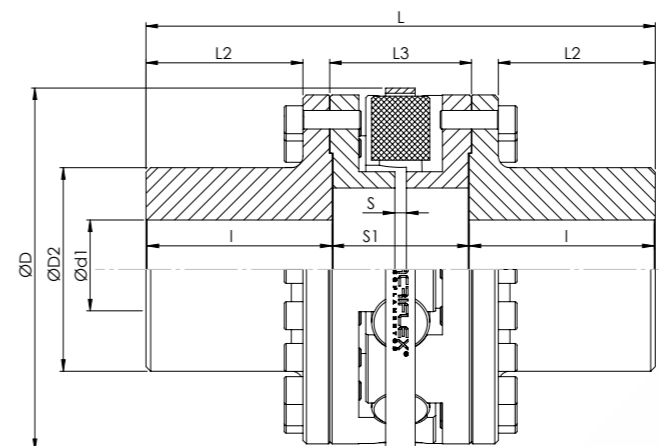

## DADOS TÉCNICOS

Descrição	Torque Nominal (Nm)	Torque Máximo (Nm)	RPM Máx.	Ød1 (Furo Min.) (mm)	Ød1 (Furo Máx.) (mm) <sup>1</sup>	ØD (mm)	ØD2 (mm)	L (mm)	L2 (mm)	L3 (mm)	I (mm)	S (mm)	S1 (mm)	Peso acoplamento (kg)
ABND 170	3.600	7.200	7600	12	72	182	110	244	73,5	68	90	8	64	22
ABND 200	4.500	9.000	6.500	25	80	212	125	264	83,5	68	100	8	64	30
ABND 240	6.240	12.480	2.900	27	80	260	125	360	107	106	130	10	100	52
ABND 300	12.960	25.920	2.350	42	125	320	175	438	135	124	160	10	118	104
ABND 350	22.080	44.160	2.100	77	140	370	205	478	159	124	180	10	118	150
ABND 400	32.640	65.280	1.900	97	170	420	245	512	167	138	190	10	132	214
ABND 450	43.968	87.936	1.700	112	200	470	280	532	177	138	200	10	132	261
ABND 500	66.240	132.480	1.500	137	220	530	320	608	199	160	228	14	152	359
ABND 550	84.960	169.920	1.350	147	240	580	350	608	199	160	228	14	152	453
ABND 600	105.984	211.968	1.250	152	260	630	370	678	229	170	258	14	162	616
ABND 650	126.720	253.440	1.150	162	290	680	410	688	225	182	258	14	172	746
ABND 700	172.224	344.448	1.050	187	320	740	450	786	263	200	298	14	190	908
ABND 800	252.864	505.728	950	202	360	840	505	866	299	200	338	14	190	1.344
ABND 900	348.480	696.960	850	222	420	940	590	878	297	214	338	14	202	1.790
ABND 1000	420.000	840.000	750	250	500	1.040	655	944	330	212	375	14	194	2.438
ABND 1200	644.400	1.288.800	650	300	600	1.240	900	1.038	346	256	400	16	238	4.490

NOTA:  
1 - Furos máximos para chavetas conforme norma DIN 6885 / 1.

DESALINHAMENTOS

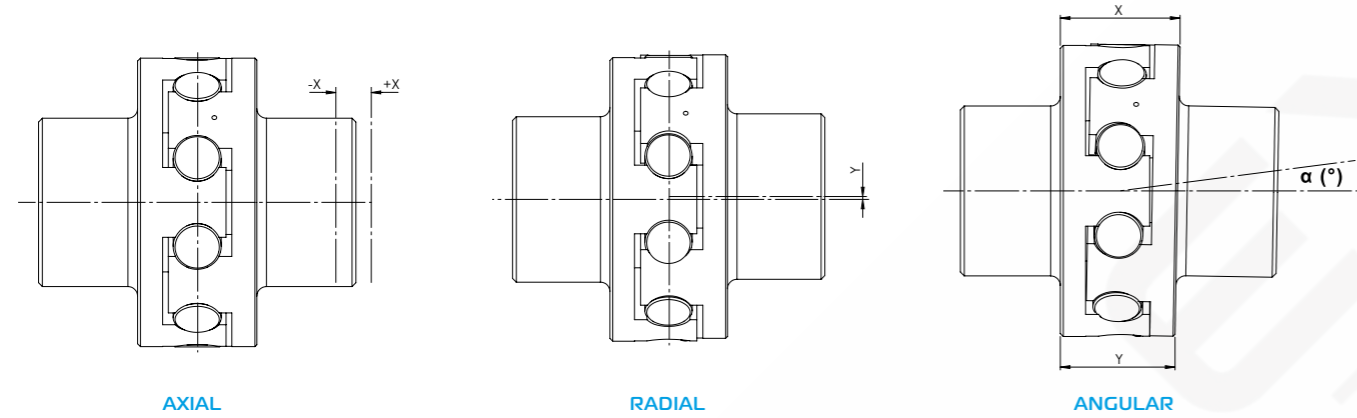

DESCRIÇÃO	170	200	240	300	350	400	450	500	550	600	650	700	800	900	1000	1200
DESALINHAMENTO																
Axial X +/- (mm)	0,5	0,5	0,5	0,5	0,5	0,5	0,5	0,5	0,5	0,5	0,5	0,5	0,5	0,5	0,5	0,5
Radial Y (mm)	0,5	0,5	0,5	0,5	0,5	0,5	0,5	0,5	0,5	0,5	0,5	0,5	0,5	0,5	0,5	0,5
Angular $\alpha$ (°)	0,50	0,50	0,50	0,50	0,40	0,40	0,35	0,35	0,30	0,30	0,30	0,30	0,25	0,25	0,25	0,25
Angular X-Y (mm)	2,0	2,0	2,0	2,5	2,5	2,8	2,8	3,0	3,0	3,0	3,3	3,5	3,5	3,5	4,0	5,0

QUANDO EM ALGUMA LINHA DE ACOPLAMENTOS ABN CONTER PARAFUSOS, SEGUIR OS TORQUES INDICADOS ABAIXO:

Descrição	170	200	240	300	350	400	450	500	550	600	650	700	800	900	1000	1200
Parafuso	M12	M12	M18	M18	M18	M20	M20	M24	M24	M24	M27	M30	M30	M30	M30	M30
Quantidade ABND	10	12	10	10	12	12	21	21	24	27	27	24	30	36	42	48
Quantidade ABND	20	24	20	20	24	24	42	42	48	54	54	48	60	72	84	96
Torque de aperto (N.m)	120	120	450	450	450	650	650	1050	1050	1050	1650	2220	2220	2220	2220	2220

\*Torque para parafusos Allen classe 12.9

ELEMENTO ELÁSTICO ABN

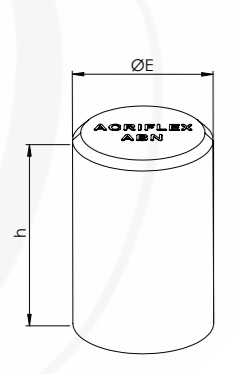

DESCRIÇÃO	ABN 170	ABN 200	ABN 240	ABN 300	ABN 350	ABN 400	ABN 450	ABN 500	ABN 550	ABN 600	ABN 650	ABN 700	ABN 800	ABN 900	ABN 1000	ABN 1200
Quantidade	10	12	10	10	12	12	14	14	16	18	18	16	20	24	28	32
ØE (mm)	25	29	40	50	50	54	54	60	60	60	65	70	70	70	70	70
h (mm)	41	41	51	56	60	70	70	91	91	91	101	126	126	126	126	126

# LINHA ASN

Os acoplamentos Acriflex® da linha ASN são fabricados em ferro fundido nodular e um elemento elástico alojado entre eles de poliuretano. Suas garras são totalmente usinadas, proporcionando um perfeito alojamento com o elemento elástico. Elemento com dureza de 95 shore A, que absorve vibrações

e choques, provenientes das máquinas acionadas ou acionadoras. Resistente a óleo e a temperatura de até 85° C. Dispensa lubrificação e manutenção, apenas substituição preventiva do elemento elástico. Adequada para trabalho reversível, em qualquer posição. Baixo peso relativo à carga transmitida.

FORMAS CONSTRUTIVAS DA LINHA DE ACOPLAMENTOS ASN



**ASN PADRÃO**

Os acoplamentos Acriflex ASN são fabricados em ferro fundido nodular e um elemento elástico alojado entre eles de poliuretano. Suas garras são totalmente usinadas, proporcionando um perfeito alojamento com o elemento elástico.

Página 46



**ASN**

A linha ASN contém espaçador removível radialmente, o que permite trocar os elementos elásticos sem a necessidade do afastamento das máquinas acopladas e também o acionamento independente da máquina acionada ou acionadora (possibilidade de rotacionar os eixos de forma independente)

Página 47



**ASNX**

A linha ASNX flange/eixo, utilizado normalmente em montagem sobre o volante do motor a combustão. Para substituir o elemento elástico é necessário deslocar axialmente uma das máquinas acopladas.

DESALINHAMENTOS

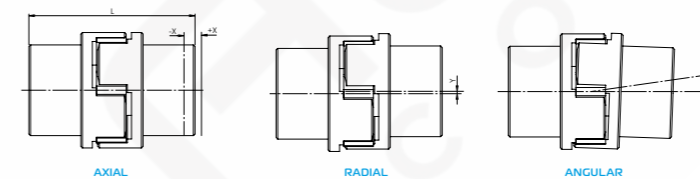

ELEMENTO ELÁSTICO ASN

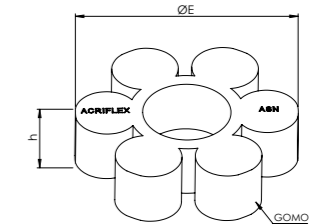

Descrição	Axial X +/- (mm)	Radial Y (mm)	Angular (°)
ASN 50	1,2	0,5	2,0
ASN 70	1,5	0,8	2,0
ASN 85	2,0	0,8	2,0
ASN 100	2,5	0,8	2,0
ASN 125	3,0	1,0	1,5
ASN 145	3,0	1,0	1,5
ASN 170	3,5	1,0	1,5
ASN 200	4,0	1,5	1,5
ASN 230	4,5	1,5	1,0
ASN 260	5,0	1,5	1,0
ASN 300	5,0	1,8	1,0
ASN 360	5,0	1,8	1,0
ASN 400	5,0	1,8	1,0

Descrição	ØE (mm)	h (mm)	nº de gomos
ASN 50	48	12	4
ASN 70	70	18	6
ASN 85	81	18	6
ASN 100	100	20	6
ASN 125	121	25	6
ASN 145	140	30	6
ASN 170	166	30	8
ASN 200	195	35	8
ASN 230	224	35	10
ASN 260	254	45	10
ASN 300	294	50	10
ASN 360	350	55	12
ASN 400	394	55	14

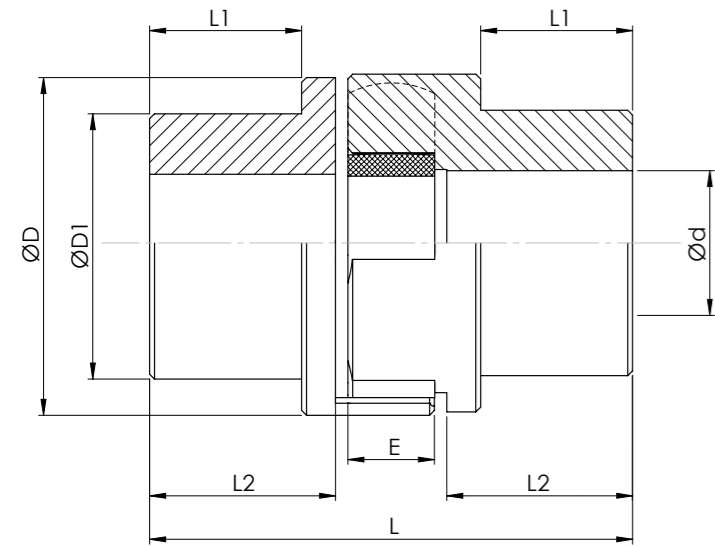

## DADOS TÉCNICOS

Descrição	Torque Nominal (Nm)	Torque Máximo (Nm)	RPM Máx.	Ød (Furo Máx.) (mm) <sup>1</sup>	ØD (mm)	ØD1 (mm)	L (mm)	L1 (mm)	L2 (mm)	E (mm)	Peso Acoplamento (kg)
ASN 50	30	60	15.000	25	50	42	75	23,5	29,5	12	1,0
ASN 70	120	240	11.000	35	70	55	100	31,5	38,5	18	2,0
ASN 85	270	540	9.000	40	85	65	110	35,0	43,0	18	3,0
ASN 100	300	600	7.250	45	105	67,5	125	37,5	49,0	20	4,0
ASN 125	560	1.120	6.000	56	126	84	145	44,0	56,0	25	6,5
ASN 145	900	1.800	5.250	67	145	100	160	47,5	60,5	30	10,0
ASN 170	1.425	2.850	4.500	83	170	125	190	60,5	74,5	30	17,0
ASN 200	2.475	4.950	3.750	100	200	150	245	82,5	98,5	35	30,0
ASN 230	3.870	7.740	3.250	118	230	178	270	91,0	110,0	35	47,5
ASN 260	5.970	11.940	3.000	140	260	210	285	88,5	112,5	45	68,0
ASN 300	8.775	17.550	2.500	162	300	243	330	107,5	131,5	50	105,0
ASN 360	14.550	29.100	2.150	215	360	323	417	140,0	172,0	55	225,0
ASN 400	20.025	40.050	1.900	250	400	375	440	157,0	183,5	55	315,0

NOTA:  
1 - Furos máximos para chavetas conforme norma DIN 6885/1.

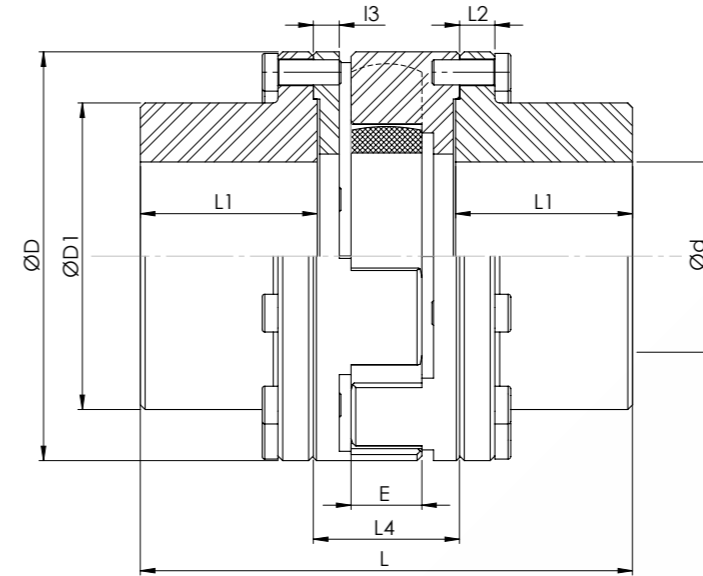

## DADOS TÉCNICOS

Descrição	Torque Nominal (Nm)	Torque Máximo (Nm)	RPM Máx.	Ød (Furo Máx.) (mm) <sup>1</sup>	ØD (mm)	ØD1 (mm)	L (mm)	L1 (mm)	L2 (mm)	L3 (mm)	L4 (mm)	E (mm)	Peso Acoplamento (kg)
ASND 100	300	600	7.250	45	105	67,5	151	49,0	10,0	10,5	56	20	5,2
ASND 125	560	1.120	6.000	56	126	84	170	56,0	11,0	11,0	61	25	8,2
ASND 145	900	1.800	5.250	67	145	100	189	60,5	12,0	13,5	71	30	15,0
ASND 170	1.425	2.850	4.500	83	170	125	217	74,5	12,5	13,5	71	30	26,0
ASND 200	2.475	4.950	3.750	100	200	150	274	98,5	14,5	14,5	81	35	42,0
ASND 230	3.870	7.740	3.250	118	230	178	301	110,0	17,5	15,5	86	35	59,0
ASND 260	5.970	11.940	3.000	130	260	195	321	112,5	22,5	16,5	101	45	81,0
ASND 300	8.775	17.550	2.500	150	300	225	369	131,5	22,0	19,0	111	50	115,0
ASND 360	14.550	29.100	2.150	180	360	270	469	172,0	25,0	26,0	130	55	210,0
ASND 400	20.025	40.050	1.900	200	400	300	492	183,5	25,0	26,0	130	55	290,0

NOTA:  
1 - Furos máximos para chavetas conforme norma DIN 6885/1.

## PARAFUSOS

Descrição	ASND 100	ASND 125	ASND 145	ASND 170	ASND 200	ASND 230	ASND 260	ASND 300	ASND 360	ASND 400
Parafuso	M8	M10	M12	M12	M14	M14	M16	M20	M20	M22
Quantidade	12	12	12	16	16	20	20	20	24	28
Torque de aperto (N.m)	35	70	120	120	200	200	310	605	650	840

\*Considerando parafuso Allen, classe 12.9.

Os acoplamentos Acriflex® linha AD, consistem em dois flanges simétricos inteiramente usinados, pinos de aço com superfícies retificadas e buchas amortecedoras de borracha nitrílica à prova de óleo, fixadas por anéis elásticos ou porcas. Absorve vibrações e choques, permite desalinhamento paralelo, angular e axial. Tem grande elasticidade torcional e não dá origem a forças axiais prejudiciais aos mancais.

Apto para trabalhar em altas e baixas velocidades, em posição horizontal e vertical. Permite remover as máquinas sem deslocá-las longitudinalmente.

Permite substituição das buchas amortecedoras sem desmontagem do próprio acoplamento.

Não requer manutenção preventiva, nem lubrificação.

Temperatura de trabalho até 80° C

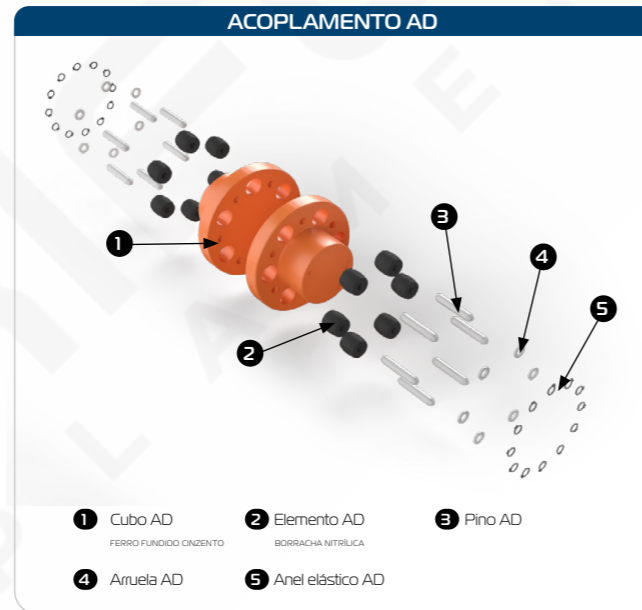
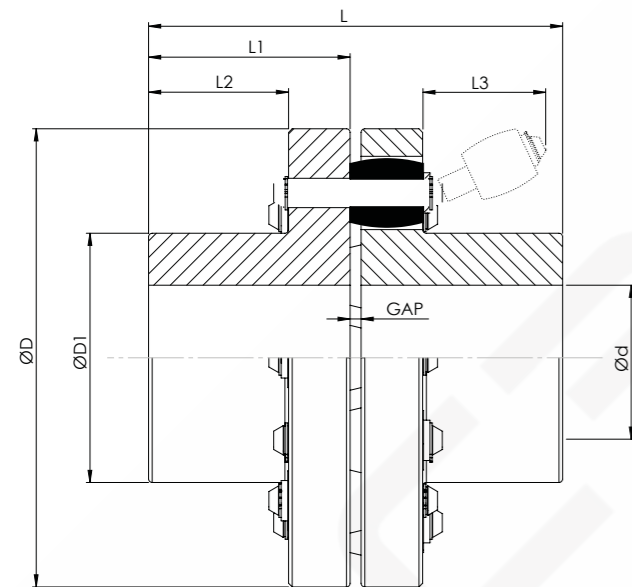

## DADOS TÉCNICOS

Descrição	Torque Nominal (Nm)	Torque Máximo (Nm)	RPM Máx.	Ød (Furo Min.) (mm)	Ød (Furo Máx.) (mm) 1	ØD (mm)	ØD1 (mm)	L (mm)	L1 (mm)	L2 (mm)	L3 (mm)	GAP (mm)	Peso Acoplamento (kg)
AD 3	139	279	4.500	-	38	112	58	104	50	33	35	4	3,1
AD 4	221	441	4.000	-	42	125	68	114	55	36	35	4	4,5
AD 5	353	706	3.600	-	48	140	74	124	60	37	42	4	6,4
AD 6	540	1.079	3.400	-	55	160	85	144	70	47	45	4	9,5
AD 7	883	1.766	3.200	-	60	170	98	164	80	57	47	4	12,7
AD 9	1.766	3.532	2.500	-	80	225	125	197	95	65	63	7	25,9
AD 11	3.532	7.063	2.200	-	110	270	170	237	115	85	68	7	49,8
AD 13	7.063	14.126	1.700	55	150	360	220	300	145	100	87	10	107,8
AD 15	14.028	28.057	1.300	60	180	450	270	380	185	125	110	10	213,9
AD 17	28.057	56.113	1.000	90	220	560	330	462	225	155	140	12	390,9
AD 18	39.240	78.480	850	100	250	630	380	542	265	195	140	12	574,3

NOTA:

1 - Furos máximos para chavetas conforme norma DIN 6885/1.

\* Acoplamentos AD3 até AD15 pinos cilíndricos como padrão.

\* Acoplamentos AD17 e AD18 pinos cônicos como padrão.

\* Acoplamento AD15 pode ser fornecido com pinos cônicos, se informado no pedido.

## DESALINHAMENTOS

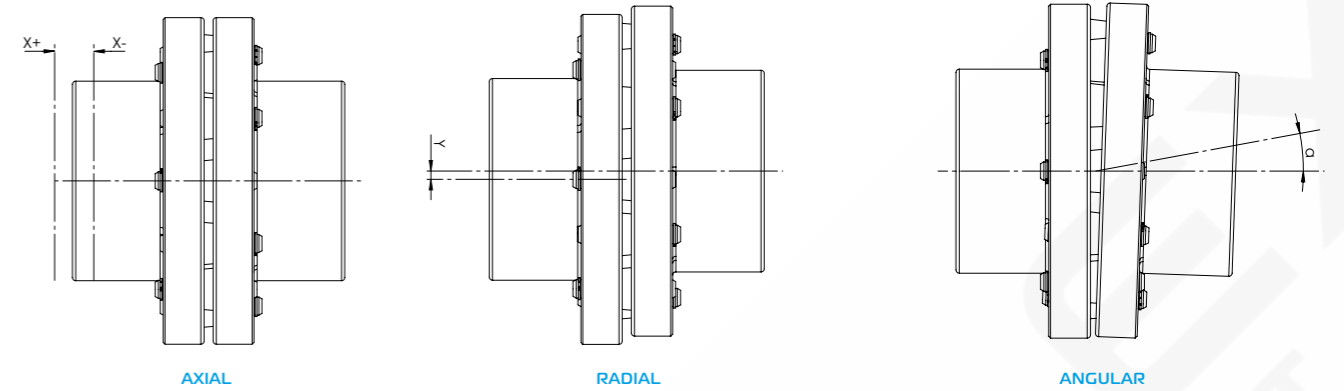

Descrição	Axial +/- X (mm)	Radial Y (mm)	Angular α (°)
AD 3	1,5	0,4	1
AD 4	1,5	0,4	1
AD 5	1,5	0,4	1
AD 6	1,5	0,4	1
AD 7	1,5	0,4	1
AD 9	2	0,4	1
AD 11	2	0,8	1
AD 13	2	0,8	1
AD 15	2	0,8	1
AD 17	2	0,8	1
AD 18	2	0,8	1

## ELEMENTO ELÁSTICO E PINO AD

### PINO CILÍNDRICO (CONFIGURAÇÃO 1)

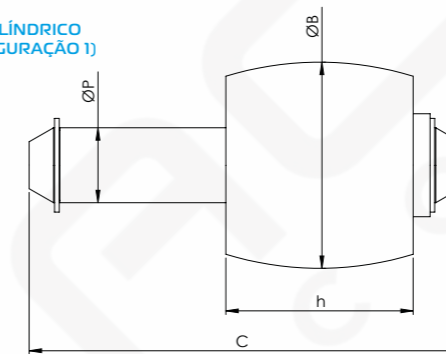

### PINO CÔNICO (CONFIGURAÇÃO 2)

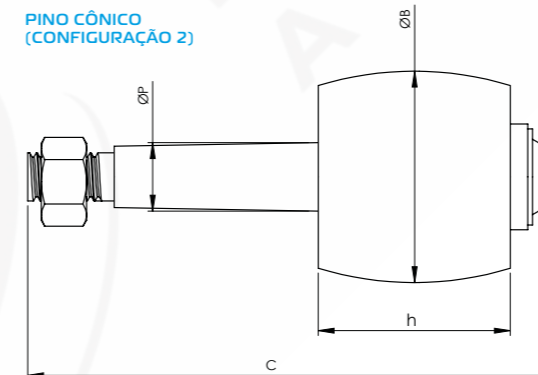

Descrição	Configuração	ØP (mm)	C (mm)	ØB (mm)	h (mm)
AD 3	1	8,0	46,5	19,0	20,0
AD 4	1	8,0	46,5	19,0	20,0
AD 5	1	10,0	59,0	23,0	25,0
AD 6	1	10,0	59,0	23,0	25,0
AD 7	1	10,0	59,0	23,0	25,0
AD 9	1	15,0	79,0	33,0	34,0
AD 11	1	15,0	79,0	33,0	34,0
AD 13	1	20,0	112,0	49,0	49,0
AD 15	1*	30,0	144,0	63,0	65,0
AD 15	2	30,0	168,0	63,0	65,0
AD 17	2	34,5	192,0	73,0	74,0
AD 18	2	34,5	192,0	73,0	74,0

Obs.: Nos tamanhos 3 até 15, os pinos são cilíndricos e a sua montagem é feita por anéis elásticos tipo DIN 471.

Nos tamanhos 17 até 18, os pinos são roscadas e cônicos e a sua montagem é feita por porca autotravante.

\*O padrão do pino do acoplamento AD 15 é cilíndrico, no entanto pode ser cônico se informado no pedido.

Os acoplamentos Acriflex® da linha AW R são compostos por dois cubos simétricos de aço carbono 1045, um elemento elástico alojado entre eles e uma tampa de aço/nylon. Suas garras são totalmente usinadas, proporcionando um perfeito alojamento com o elemento elástico, resultando em uma vida útil maior do elemento. Possui elemento amortecedor de poliuretano com excelente resistência ao desgaste. Suporta temperatura

de trabalho até 95° C. Encaixe entre o diâmetro interno da tampa e diâmetro externo do elemento permite a montagem em qualquer direção. Fácil remoção do elemento elástico, não necessita da remoção dos cubos, significa que não precisa de realinhamento, desta forma proporciona redução do tempo de parada. Dispensa lubrificação e manutenção, apenas substituição preventiva do elemento elástico.

## FORMAS CONSTRUTIVAS DA LINHA DE ACOPLAMENTOS AWR



### AWR PADRÃO (R10)

A linha R10 é um design compacto, onde as pontas de eixos (BE) são próximas. Suas garras são totalmente usinadas, proporcionando um perfeito alojamento com o elemento elástico.

Página 51



### AWR COM ESPAÇADOR (R31)

A linha R31 é composto de dois cubos do eixo R31/R35 e dois cubos espaçador R31/R35. Usado quando a distância entre ponta de eixos é maior. Ideal para aplicação em bombas. Para manutenção de selos, rolamentos e outros, não é necessário deslocamento das máquinas acopladas.



### AWR COM MEIO ESPAÇADOR (R35)

A linha R35 é composto de um cubo do eixo R10, um cubo do eixo R31/R35 e um cubo espaçador R31/R35. Usado quando a distância entre ponta de eixos é maior que a padrão, mas não é necessário o modelo R31.

## DESALINHAMENTOS

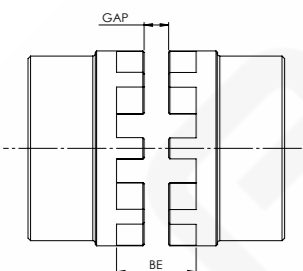

AXIAL

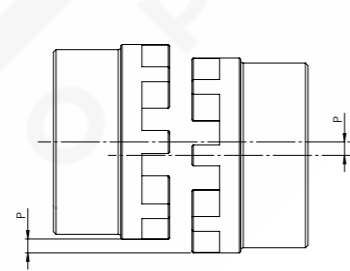

RADIAL

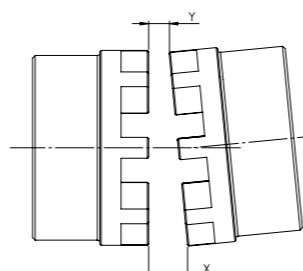

ANGULAR

Descrição	BE	Limites de instalação				Limites de operação			
		Radial P (mm)	Angular (X-Y)		Radial P (mm)	Angular (X-Y)		GAP <sup>1</sup> (mm)	
			Grau °	mm		Grau °	mm		
AW 5R	19,8	0,5	0,25	0,28	2	1	1,12	2	
AW 10R	23,9	0,5	0,25	0,33	2	1	1,32	2	
AW 20R	32	1	0,25	0,44	2	2	1,78	2	
AW 30R	36,1	1	0,25	0,51	2	1	2,06	2	
AW 40R	47	1	0,25	0,65	5	2	2,62	5	
AW 50R	60,7	1	0,25	0,83	5	2	3,3	5	
AW 60R	75,4	1	0,25	0,99	5	2	3,98	5	
AW 70R	84,1	1	0,25	1,18	5	2	4,71	5	
AW 80R	97	1	0,25	1,43	6	2	5,73	6	

NOTA:  
1 - A tolerância da dimensão "BE" e "GAP" são ±10% do "Espaçamento normal" listado.

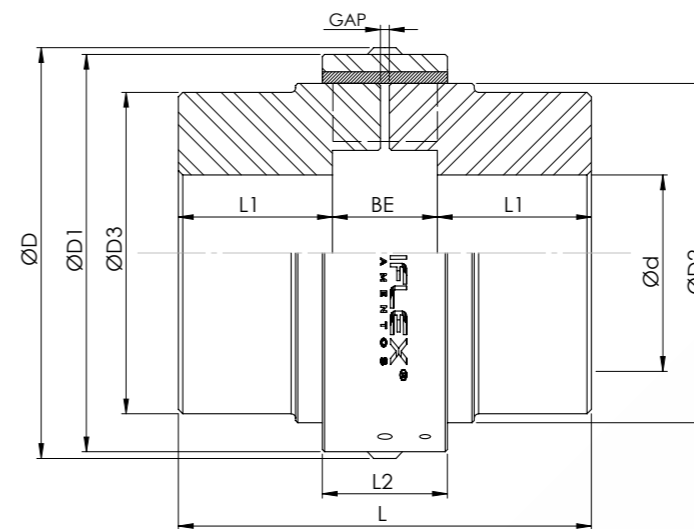

## DADOS TÉCNICOS

Descrição	Torque Nominal (Nm)	Torque Máximo (Nm)	RPM Máx.	Ød (Furo Máx.) (mm) <sup>1</sup>	ØD (mm)		ØD1 (mm)		ØD2 (mm)	ØD3 (mm)
					Tampa em Nylon	Tampa em Aço	Tampa em Nylon	Tampa em Aço		
AW 5R	62	124	4.500	38	80,5	80,4	76,5	76,5	64	59,9
AW 10R	130	260	4.500	48	94,5	94,4	90,4	90,4	75,9	72,1
AW 20R	316	632	4.500	60	132	130	126	124	102,1	91,9
AW 30R	520	1.040	4.500	65	153	149	146,6	143	118,1	104,9
AW 40R	1.028	2.056	3.600	85	190	185	182,1	177	150,1	130
AW 50R	2.508	5.016	3.000	105	239	232	230,9	224	190	178,1
AW 60R	4.011	8.022	2.500	135	-	278	-	267	228,1	209,6
AW 70R	8.011	16.022	2.100	160	-	321	-	310	270	251
AW 80R	15.027	30.054	1.800	90	-	381	-	370	327,9	270

NOTA:  
1 - Furos máximos para chavetas conforme norma DIN 6885/1.

Descrição	L (mm)	L1 (mm)	L2 (mm)	BE (mm)	GAP (mm)	Parafusos da Tampa		Torque de aperto (Nm)		Peso Acoplamento (Kg)	
						Tamanho	Chave Allen	Tampa em Nylon	Tampa em Aço	Tampa em Nylon	Tampa em Aço
AW 5R	71,9	25,9	23,1	19,8	2	M4	M2,5	0,5	1,0	1,4	1,5
AW 10R	91,9	34	27,9	23,9	2	M4	M2,5	0,5	1,0	2,5	2,7
AW 20R	121,9	45	37,1	32	2	M6	M4	2,5	5,0	5,6	6,1
AW 30R	151,9	57,9	41,9	36,1	2	M6	M4	2,5	5,0	9,4	10,0
AW 40R	181,1	67,1	54,6	47	5	M8	M5	5,0	10,0	17,1	18,1
AW 50R	214,9	77	69,6	60,7	5	M8	M5	5,0	10,0	35,8	37,7
AW 60R	275,3	100,1	67,1	75,4	5	M10	M6	-	15,0	-	66,4
AW 70R	324,1	119,9	74,9	84,1	5	M10	M6	-	15,0	-	111,0
AW 80R	376,9	140	85,1	97	6	M10	M6	-	15,0	-	166,0

Os acoplamentos Acriflex® da linha AGR são compostos por dois cubos em aço e um elemento elástico alojado entre eles de poliuretano. Montagem axial sem ferramentas e de fácil inspeção visual. Compacto com baixo efeito rotacional e alto torque devido à geometria das garras côncavas. Os cubos são totalmente usinados, proporcionando um perfeito alojamento com o elemento elástico e ótimas propriedades dinâmicas. Temperatura de trabalho até 90° C

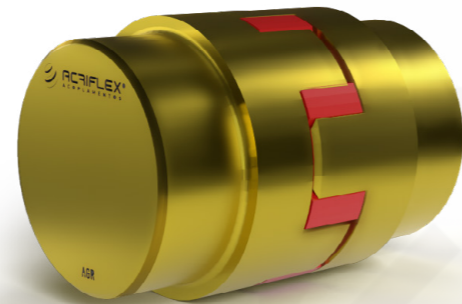

## TIPOS DE CUBOS

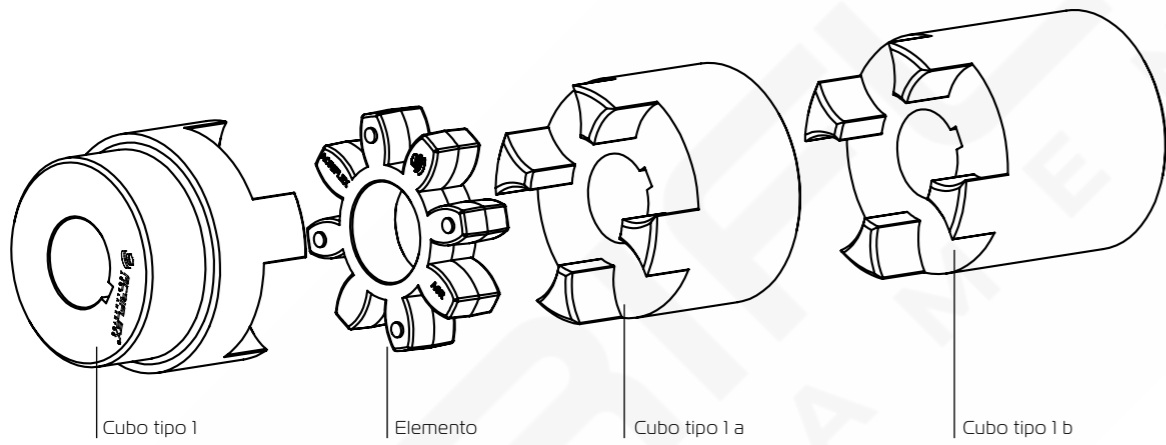

## DESALINHAMENTOS

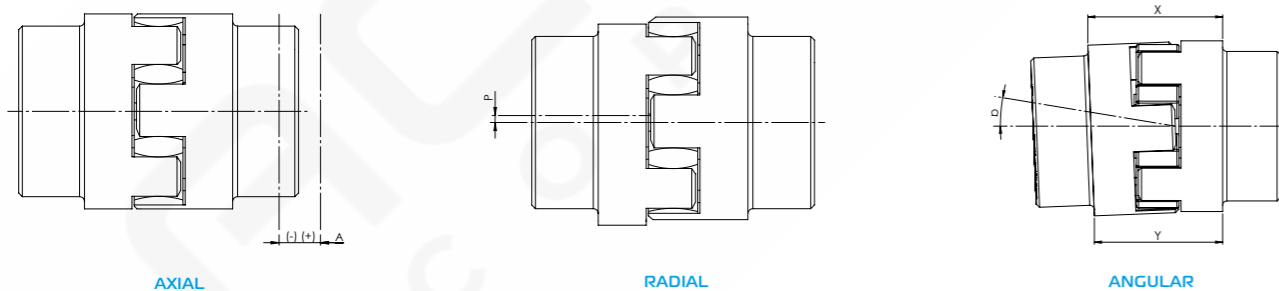

Descrição	AGR 19	AGR 24	AGR 28	AGR 38	AGR 42	AGR 48	AGR 55	AGR 65	AGR 75	AGR 90	AGR 100	AGR 110
Axial A (mm)	-0,5	-0,5	-0,7	-0,7	-1	-1	-1	-1	-1,5	-1,5	-1,5	-2
Radial P (mm)	0,2	0,22	0,25	0,28	0,32	0,36	0,38	0,42	0,48	0,5	0,52	0,55
Angular α (°)	1,2	0,9	0,9	1	1	1,1	1,1	1,2	1,2	1,2	1,2	1,3
Angular X-Y (mm)	0,82	0,85	1,05	1,35	1,7	2	2,3	2,7	3,3	4,3	4,8	5,6

## ELEMENTO AGR

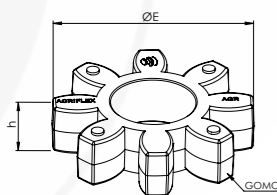

Descrição	AGR 19	AGR 24	AGR 28	AGR 38	AGR 42	AGR 48	AGR 55	AGR 65	AGR 75	AGR 90	AGR 100	AGR 110
ØE	40	55	65	80	95	105	120	135	160	200	225	255
h	12	14	15	18	20	21	22	26	30	34	38	42
Nº de gomos	6	8	8	8	8	8	8	8	10	10	10	10

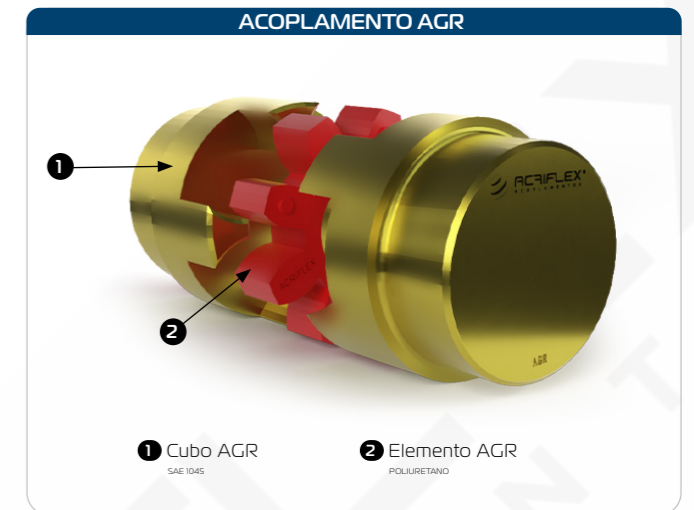
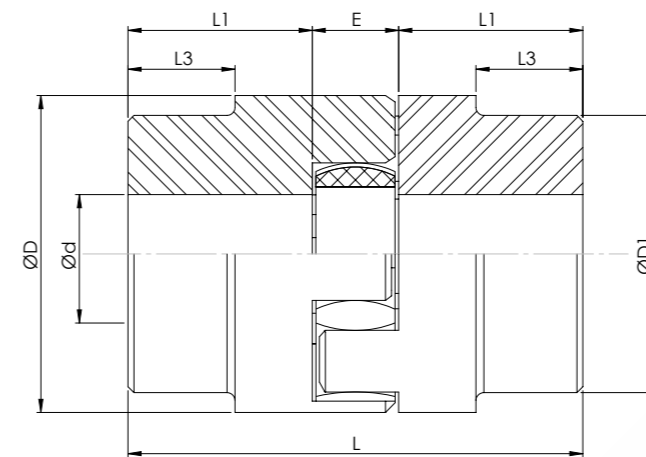

## DADOS TÉCNICOS

Descrição	Tipo cubo	Torque Nominal (Nm)	Torque Máximo (Nm)	RPM Máx.	Ød (Furo Máx.) (mm) 1	ØD (mm)	ØD1 (mm)	L (mm)	L1 (mm)	L1 (mm)	L3 (mm)	E (mm)			
		Elemento 98 ShA	Elemento 98 ShA												
AGR 19	1	17	34	19.000	20	40	32	66	25	-	20	16			
	1a*												90	37	-
	1b														
AGR 24	1	60	120	13.800	25	55	40	78	30	-	24	18			
	1a*												118	50	-
	1b														
AGR 28	1	160	320	11.500	30	65	48	90	35	-	28	20			
	1a*												140	60	-
	1b														
AGR 38	1*	325	650	8.300	48	80	66	114	45	-	27	24			
	1a												164	70	-
	1b														
AGR 42	1*	450	900	7.000	55	95	75	126	50	-	28	26			
	1a												176	75	-
	1b														
AGR 48	1*	525	1050	6.350	62	105	85	140	56	-	32	28			
	1a												188	80	-
	1b														
AGR 55	1*	685	1370	5.500	75	120	98	160	65	-	37	30			
	1a												210	90	-
	1b														
AGR 65	1*	940	1880	4.950	80	135	115	185	75	-	47	35			
	1a												235	100	-
	1b														
AGR 75	1*	1920	3840	4.150	95	160	135	210	85	-	53	40			
	1a												260	110	-
	1b														
AGR 90	1*	3600	7200	3.300	110	200	160	245	100	-	62	45			
	1a												295	125	-
	1b														
AGR 100	1*	4.950	9.900	2.950	115	225	180	270	110	-	89	50			
AGR 110	1*	7.200	14.400	2.600	125	255	200	295	120	-	96	55			

NOTA:  
1 - Furos máximos para chavetas conforme norma DIN 6885/1.  
\* Padrão fornecidos, salvo informado em pedido.

Os acoplamentos Acriflex® da linha AGS são compostos por dois cubos em alumínio ou em aço, e um elemento elástico alojado entre eles, de poliuretano. Os cubos são totalmente usinados, proporcionando um perfeito alojamento com o elemento elástico. Acoplamento sem folga, utilizado em

acionamentos de precisão como encoder, tacogerador e fuso de esfera. Montagem axial sem ferramentas e de fácil inspeção visual.

Temperatura de trabalho até 90° C

## FORMAS CONSTRUTIVAS DA LINHA DE ACOPLAMENTOS AGS



**AGS 1.0**  
Cubo sem clamping. Utiliza-se chave e parafuso para fixação do cubo no eixo.

**AGS 1.1**  
Cubo sem clamping. Utiliza-se apenas parafuso para fixação do cubo no eixo.

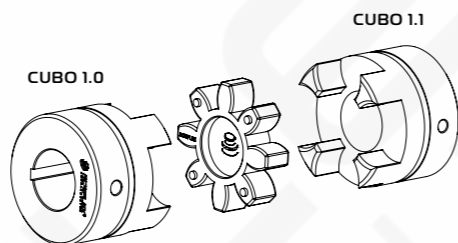

**AGS 2.0**  
Cubo com clamping. Sem chave, a fixação do cubo no eixo se dá por fricção.

**AGS 2.1**  
Cubo com clamping. Com chave, a fixação do cubo no eixo se dá por fricção e arraste da chave.

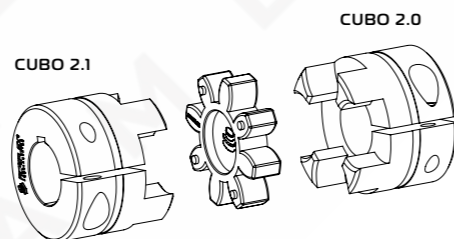

## DESALINHAMENTOS

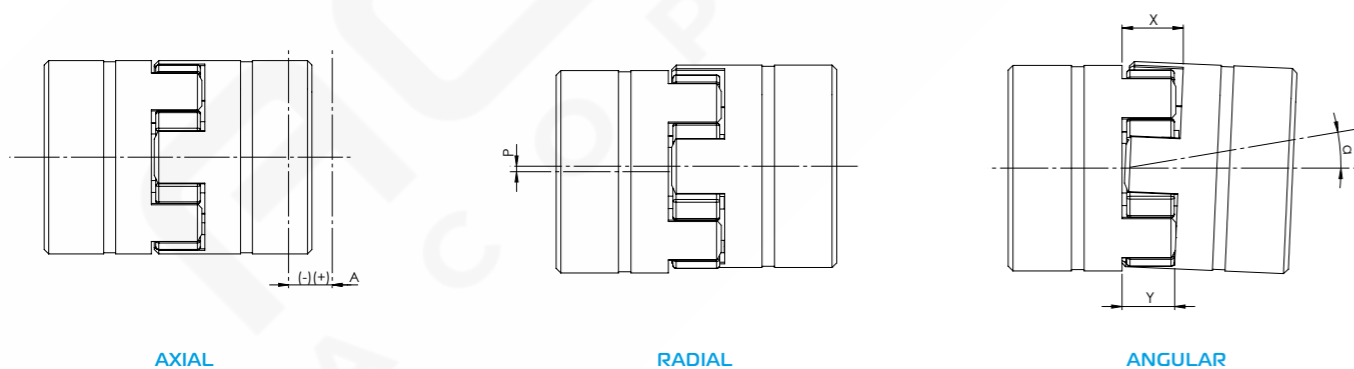

Descrição	AGS 9	AGS 14	AGS 19	AGS 24	AGS 28	AGS 38	AGS 42	AGS 48	AGS 55	AGS 65	AGS 75	AGS 90
Axial A (mm)	-0,40	-0,50	-0,50	-0,50	-0,70	-0,70	-1,00	-1,00	-1,00	-1,00	-1,50	-1,50
	0,80	1,00	1,20	1,40	1,50	1,80	2,00	2,10	2,20	2,60	3,00	3,40
Radial P (mm)	0,08	0,09	0,09	0,10	0,11	0,12	0,14	0,16	0,17	0,18	0,21	0,23
Angular α (°)	0,90	0,90	0,90	0,90	0,90	0,90	0,90	0,90	0,90	0,90	0,90	0,90
Angular X-Y (mm)	0,30	0,50	0,60	0,85	1,00	1,25	1,50	1,65	1,85	2,10	2,50	3,10

## PARAFUSO CUBO 2.0 E 2.1

Descrição	AGS 9	AGS 14	AGS 19	AGS 24	AGS 28	AGS 38	AGS 42	AGS 48	AGS 55	AGS 65	AGS 75	AGS 90
Parafuso	M2,5	M3	M6	M6	M8	M8	M10	M12	M12	M12	M16	M20
Torque de aperto (Nm)	0,76	1,4	10,5	10,5	25	25	69	120	120	120	295	580

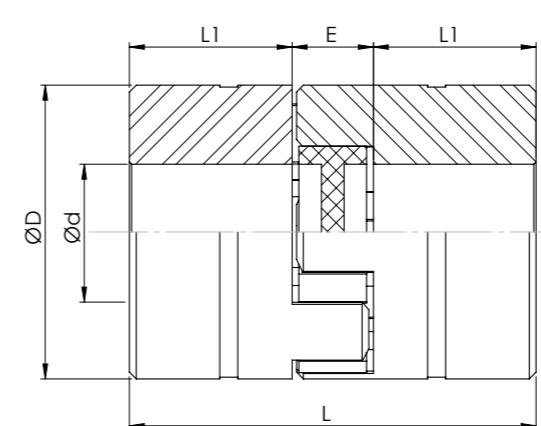

AGS TAMANHOS 9-38 CUBOS EM ALUMÍNIO

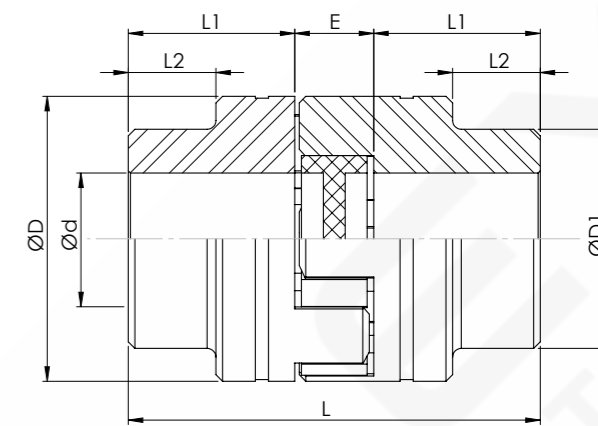

AGS TAMANHOS 42-90 CUBOS EM AÇO

## DADOS TÉCNICOS

Descrição	Torque Nominal (Nm)	Torque Máximo (Nm)	RPM Máx.		Ød (Furo Máx.) (mm) 1			Ød (Furo Piloto 2.0) (mm)	ØD (mm)	ØD1 (mm)	L (mm)	L1 (mm)	L2 (mm)	E (mm)
			1.0 / 1.1	2.0	Cubo 1.0	Cubo 1.1	Cubo 2.0							
AGS 9	5	10	23.800	19.000	11	11	11	3	20	-	30	10	-	10
AGS 14	12,5	25	15.900	12.700	16	16	16	4	30	-	35	11	-	13
AGS 19	17	34	11.900	9.550	24	24	24	5	40	-	66	25	-	16
AGS 24	60	120	8.650	6.950	28	28	28	7	55	-	78	30	-	18
AGS 28	160	320	7.350	5.850	38	38	38	9	65	-	90	35	-	20
AGS 38	325	650	5.950	4.750	45	45	45	10	80	-	114	45	-	24
AGS 42	450	900	5.000	4.000	55	55	50	13	95	85	126	50	28	26
AGS 48	525	1.050	4.550	3.600	62	62	55	13	105	95	140	56	32	28
AGS 55	685	1.370	3.950	3.150	74	74	68	18	120	110	160	65	37	30
AGS 65	940	1.880	3.500	2.800	80	80	70	20	135	115	185	75	47	35
AGS 75	1.920	3.840	2.950	2.350	95	95	80	25	160	135	210	85	53	40
AGS 90	3.600	7.200	2.500	1.900	110	110	90	35	200	160	245	100	62	45

NOTA:  
1 - Furos máximos para chavetas conforme norma DIN 6885/1.

## PARAFUSO CUBO 1.0

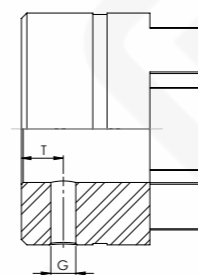

Descrição	AGS 9	AGS 14	AGS 19	AGS 24	AGS 28	AGS 38	AGS 42	AGS 48	AGS 55	AGS 65	AGS 75	AGS 90
G	M4	M4	M5	M5	M8	M8	M8	M8	M10	M10	M10	M12
T (mm)	5	5	10	10	15	15	20	20	20	20	25	30
Torque de aperto (Nm)	1,5	1,5	2	2	10	10	10	10	17	17	17	40

## ELEMENTO ELÁSTICO AGS

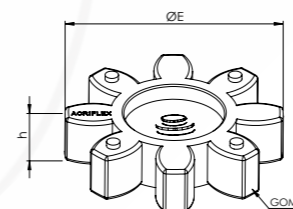

Descrição	AGS 9	AGS 14	AGS 19	AGS 24	AGS 28	AGS 38	AGS 42	AGS 48	AGS 55	AGS 65	AGS 75	AGS 90
ØE (mm)	20	35	40	55	65	80	95	105	120	135	160	200
h (mm)	8	10	12	14	15	18	20	21	22	26	30	34
Nº de gomos	4	4	6	8	8	8	8	8	8	8	10	10

Os acoplamentos Acriflex® da linha AWA e AWAC são indicados para encoder, servo motores e motores de passos. Conexão de eixos sem folgas para acionamentos de precisão com torque baixo. Tem dimensões reduzidas com baixo momento de inércia. Alta rigidez torcional em aplicações com

rotação sem reversão e flexibilidade angular. Por sua forma construtiva dispensa manutenção e não necessita de lubrificação.

Temperatura de trabalho até 93° C

## AWA (SEM CLAMPING)

## AWAC (COM CLAMPING)

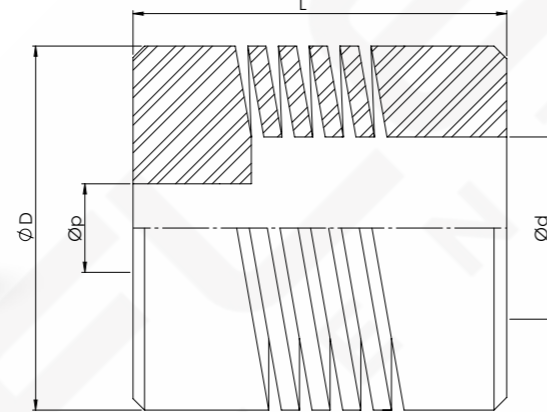
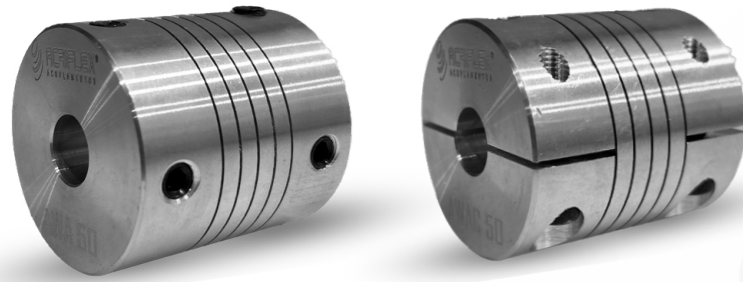

## DADOS TÉCNICOS

Descrição		Torque Nominal com reversão (Nm)	Torque Nominal sem reversão (Nm)	Torque Máximo (Nm)	RPM Máx.	Øp (Furo Piloto) (mm)	Ød (Furo Máx.) (mm)	ØD (mm)	L (mm)	Parafuso		Torque parafuso (Nm)	Peso Total (g)
Com rasgo (Clamp)	Sem rasgo									Com rasgo (Clamp)	Sem rasgo		
-	AWA 15	0,15	0,3	0,59	10.000	3	5	15	20	-	M3	1	10
	AWAC20	0,28	0,56	1,1	10.000	4	6	20	28	M3	-	2	22
-	AWA 20	0,28	0,56	1,1	10.000	4	6	20	20	-	M3	1	16
	AWAC 25	0,55	1,1	2,2	10.000	6	10	25	30	M3	-	2	34
-	AWA 25	0,55	1,1	2,2	10.000	6	10	25	24	-	M4	2	28
	AWAC 30	1	2	4	10.000	9	12	30	38	M4	-	5	62
-	AWA 30	1	2	4	10.000	9	12	30	30	-	M5	5	49
	AWAC 40	2,4	4,8	9,7	10.000	12	16	40	50	M5	-	10	149
-	AWA 40	2,4	4,8	9,7	10.000	12	16	40	50	-	M6	8	153
	AWAC 50	3,8	7,6	15	10.000	14	20	50	54	M6	-	16	256
-	AWA 50	3,8	7,6	15	10.000	14	20	50	54	-	M6	8	253

\* Desalinhamento angular 5°  
 \* Desalinhamento radial 0,25mm  
 \* Desalinhamento Axial +/- 0,25mm  
 \* Chavetas podem ser feitas nos tamanhos 40 e 50 apenas.  
 \* Torque considerando furo máximo

Os acoplamentos Acriflex® da linha AE são compostos de apenas 3 elementos. Duas engrenagens com dentes de perfil especial em ferro fundido e uma capa externa em superpoliâmida (nylon), oferecendo o máximo de vantagens em sua utilização. Dispensa lubrificação e manutenção preventiva. Montagem simples e rápida. Baixo peso relativo à carga transmitida. Ideal para acionamentos industriais, em especial, para sistemas hidráulicos.

Temperatura de trabalho até 90° C

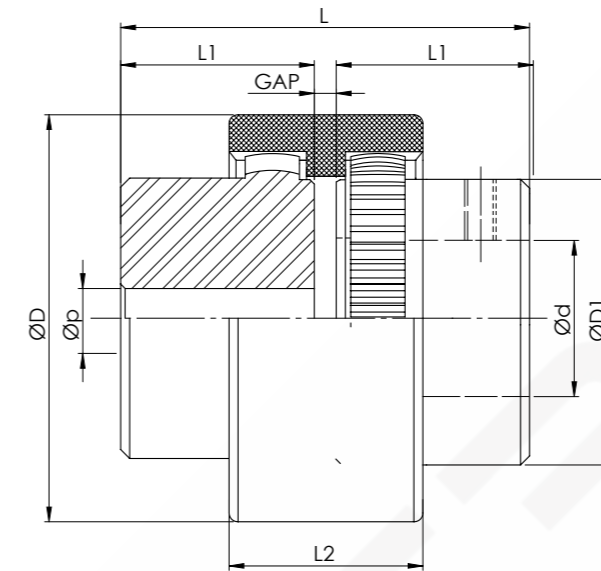

## DADOS TÉCNICOS

Descrição	Torque Nominal (Nm)	Torque Máximo (Nm)	RPM Máx.	Øp (Furo Piloto) (mm)	Ød (Furo Máx.) (mm) 1	ØD (mm)	ØDI (mm)	L (mm)	L1 (mm)	L2 (mm)	GAP (mm)	Peso Total (kg)
AE 28	31	62	5.000	12	28	68	44	84	40	38	4	0,98
AE 42	62	124	5.000	15	42	90	60	88	42	52	4	1,9
AE 60	220	440	4.000	19	60	138	94	134	65	65	4	7,2

NOTA:  
 1 - Furos máximos para chavetas conforme norma DIN 6885/1.

## DESALINHAMENTOS

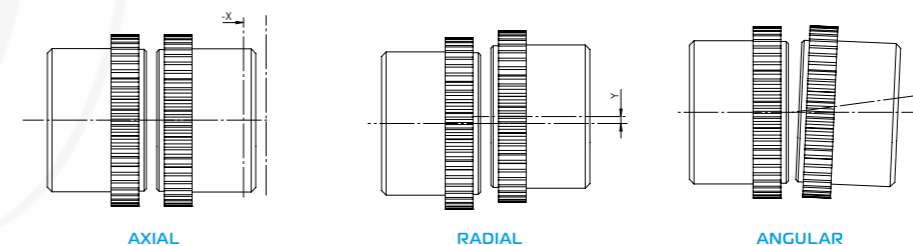

Descrição	AE 28	AE 42	AE 60
Axial X (mm)	2	3	4
Radial Y (mm)	1	1	1
Angular (°)	2	2	2

Os acoplamentos Acriflex® da linha AV são compostos por dois cubos simétricos de ferro fundido cinzento, e um elemento elástico alojado entre eles, de poliuretano resistente à poeira, água, óleo e intempéries. Esta configuração o torna apto ao ser torcionalmente elástico e flexível em todas as direções, absorvendo vibrações, choques, desalinhamentos radiais, axiais e angulares. Estes acoplamentos permitem trabalho em posição horizontal e vertical, desde que corretamente fixados, e aceitam reversões de movimentos.

Não necessitam manutenção preventiva e nem lubrificação.

Podem ser usados em temperaturas de -20°C a 85°C.

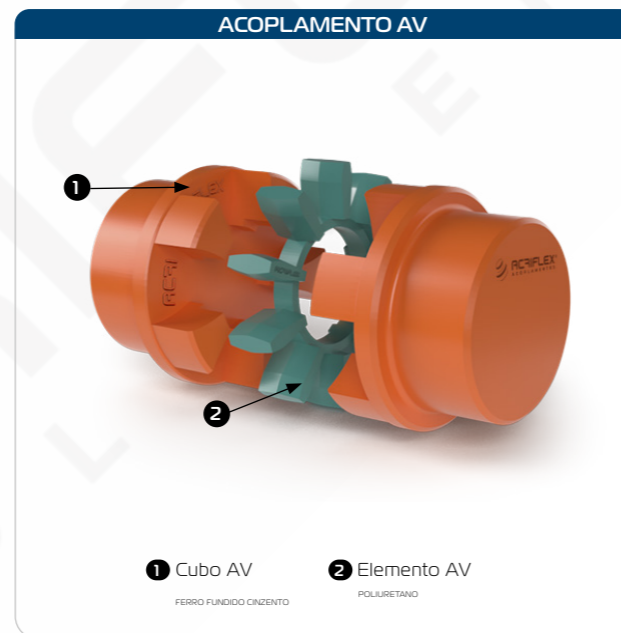
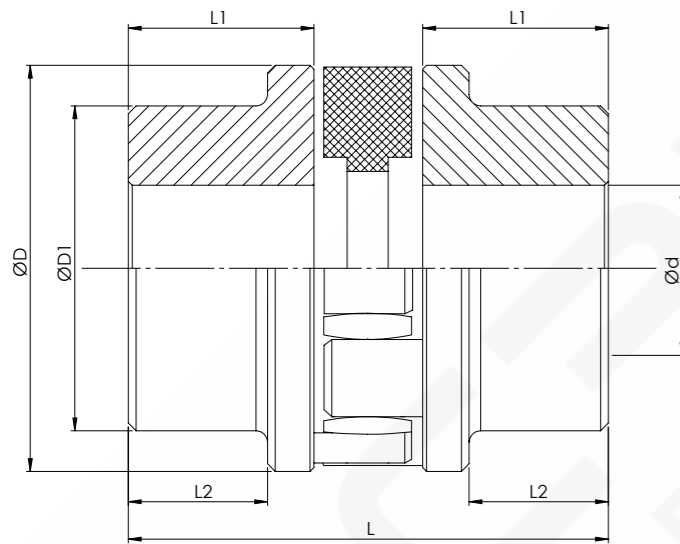

## DADOS TÉCNICOS

Descrição	Torque Nominal (Nm)	Torque Máximo (Nm)	RPM Máx.	Ød (Furo Máx.) (mm) <sup>1</sup>	ØD (mm)	ØD1 (mm)	L (mm)	L1 (mm)	L2 (mm)	Peso Acoplamento (kg)
AV 24	45	90	12.000	30	55	48	66	24	14	0,8
AV 28	65	130	10.300	35	62	54	76	28	18	1
AV 32	100	200	9.200	40	70	60	86	32	22	1,6
AV 38	200	400	7.600	45	84	70	100	38	27	2,8
AV 42	270	540	7.100	50	92	75	110	42	31	3,5
AV 48	385	770	6.200	56	105	84	124	48	36	5
AV 55	515	1030	5.400	65	120	98	140	55	43	7,5
AV 60	665	1330	4.900	70	130	105	152	60	47	9,5
AV 65	910	1820	4.500	75	142	112	165	65	51	12
AV 75	1.440	2.880	3.900	85	165	128	190	75	59	17,5
AV 85	2.020	4.040	3.500	97	185	146	214	85	68	24,5

NOTA:  
1 - Furos máximos para chavetas conforme norma DIN 6885/1.

## DESALINHAMENTOS

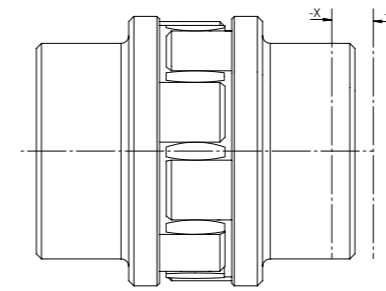

AXIAL

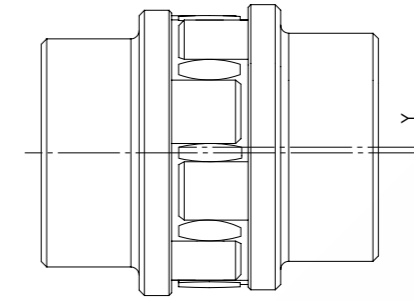

RADIAL

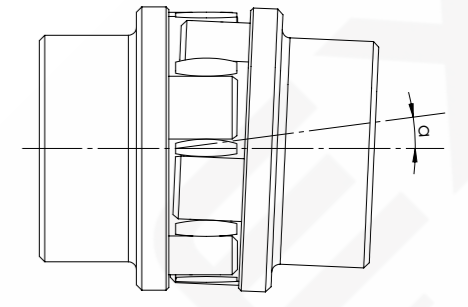

ANGULAR

Descrição	AV 24	AV 28	AV 32	AV 38	AV 42	AV 48	AV 55	AV 60	AV 65	AV 75	AV 85
Desalinhamento											
Axial +/- (mm)	0,5	0,5	0,6	0,7	0,8	0,8	0,9	1,0	1,1	1,2	1,3
Radial y (mm)	0,6	0,8	0,8	0,8	0,8	1,2	1,2	1,2	1,2	1,5	1,5
Angular α (°)	1,5	1,5	1,5	1,5	1,5	1,2	1,2	1,2	1,2	1,2	1,2

## ELEMENTO ELÁSTICO AV

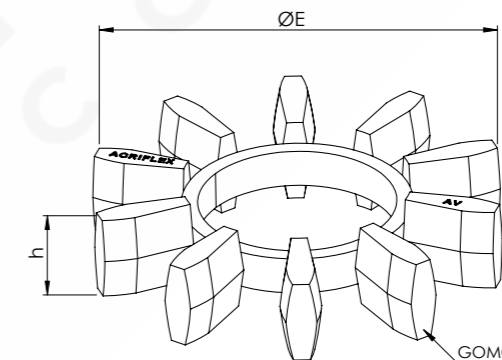

Descrição	AV 24	AV 28	AV 32	AV 38	AV 42	AV 48	AV 55	AV 60	AV 65	AV 75	AV 85
ØE (mm)	55	62	70	84	92	105	120	130	142	165	185
h (mm)	14	16	18	19	21	23	24	26	29	38	37
nº de gomos	8	8	8	10	10	10	10	10	10	10	10

# LINHA AM



Os acoplamentos Acriflex® da linha AM são compostos por dois cubos simétricos de ferro fundido cinzento, e um elemento elástico alojado entre eles, de borracha sintética de elevada resistência a abrasão. Elemento amortecedor de borracha resistente a óleos minerais, que absorve vibrações e choques, trabalhando silenciosamente sem provocar forças radiais ou axiais prejudiciais aos mancais. Dispensa lubrificação e manutenção preventiva. Adequada para trabalho reversível, em qualquer posição.

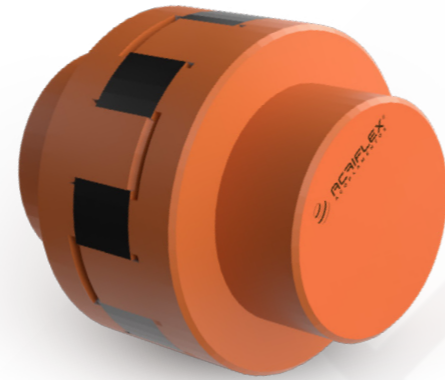

Temperatura de trabalho até 80°C.

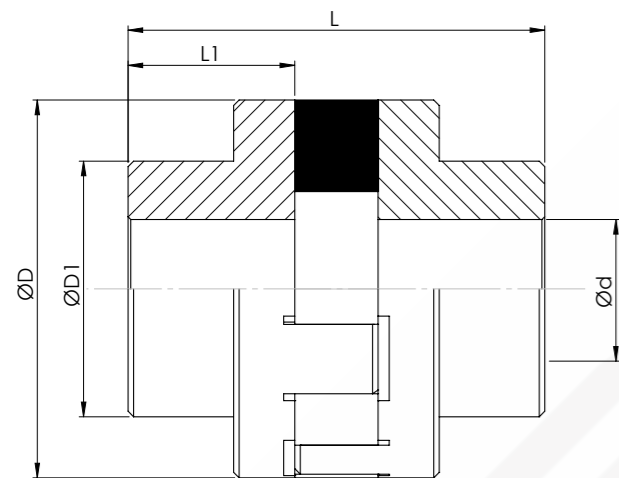

## DADOS TÉCNICOS

Descrição	Torque Nominal (Nm)	Torque Máximo (Nm)	RPM Máx.	Ød (Furo Máx.) (mm) <sup>1</sup>	ØD (mm)	ØD1 (mm)	L (mm)	L1 (mm)	Peso Acoplamento (kg)
AM 2	11	22	6.000	22	50	34	62	25	0,5
AM 3	23	46	5.000	30	68	46	75	30	1,0
AM 4	49	98	4.200	35	83	53	98	40	2,0
AM 5	78	156	3.600	45	97	70	120	49	4,0
AM 6	137	274	3.100	50	112	80	148	60	6,5
AM 7	221	442	2.000	60	130	90	174	70	10,0
AM 8	353	706	1.800	70	153	108	200	80	20,0

NOTA:  
1 - Furos máximos para chavetas conforme norma DIN 6885/1.

## DESALINHAMENTOS

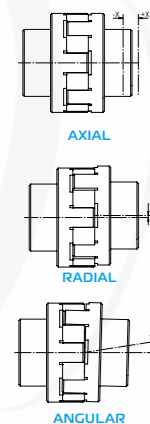

Descrição	Axial +/- X (mm)	Radial Y (mm)	Angular α (°)
AM 2	0,5	0,5	15
AM 3	0,5	0,5	15
AM 4	1	0,5	15
AM 5	1	0,5	15
AM 6	1	0,5	12
AM 7	1	0,6	12
AM 8	1	0,6	12

## ELEMENTO ELÁSTICO AM

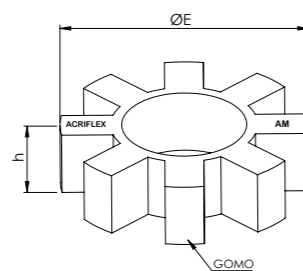

Descrição	ØE (mm)	h (mm)	nº de gomos
AM 2	50	12	8
AM 3	68	15	8
AM 4	83	18	8
AM 5	97	22	8
AM 6	112	28	8
AM 7	130	34	8
AM 8	153	40	8

# LINHA AZ



Os acoplamentos Acriflex® da linha AZ são compostos por dois cubos simétricos de ferro fundido cinzento, e um elemento elástico alojado entre eles, de borracha sintética de elevada resistência a abrasão. Esta configuração torna apto ao acoplamento ser torcionalmente elástico e flexível em todas as direções, absorvendo vibrações, choque, desalinhamentos radial, axial e angular, protegendo desta forma os equipamentos acoplados. Não necessitam manutenção preventiva e nem lubrificação. Apto para trabalho reversível, em horizontal e vertical.



Temperatura de trabalho até 80°C.

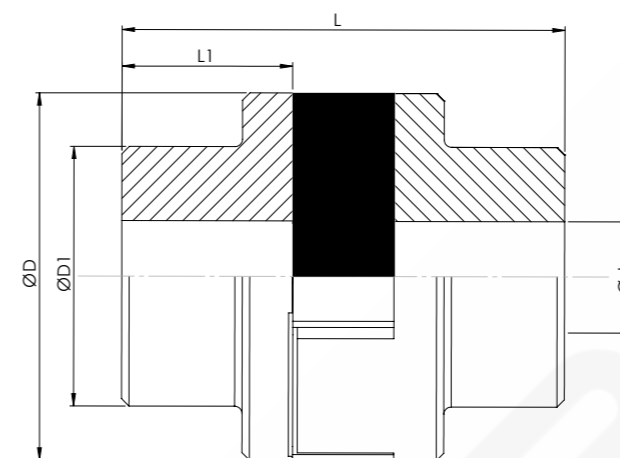

## DADOS TÉCNICOS

Descrição	Torque Nominal (Nm)	Torque Máximo (Nm)	RPM Máx.	Ød (Furo Máx.) (mm) <sup>1</sup>	ØD (mm)	ØD1 (mm)	L (mm)	L1 (mm)	Peso Acoplamento (kg)
AZ 02	12	24	3.500	25	60	45	83	31,5	1,2
AZ 03	24	48	3.500	32	75	56	104	40	2
AZ 04	49	98	3.000	40	95	70	120	45	4,1
AZ 05	98	196	2.000	50	116	85	148	55	7,22
AZ 06	157	314	1.800	65	150	105	200	57,5	15

NOTA:  
1 - Furos máximos para chavetas conforme norma DIN 6885/1.

## DESALINHAMENTOS

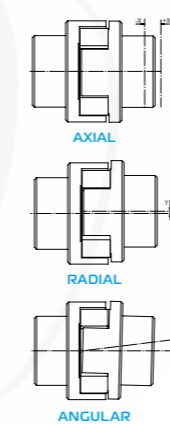

Descrição	Axial +/- X (mm)	Radial Y (mm)	Angular α (°)
AZ 02	0,8	0,2	1
AZ 03	1	0,2	1
AZ 04	1,25	0,2	1
AZ 05	1,6	0,2	1
AZ 06	2	0,2	1

## ELEMENTO ELÁSTICO AZ

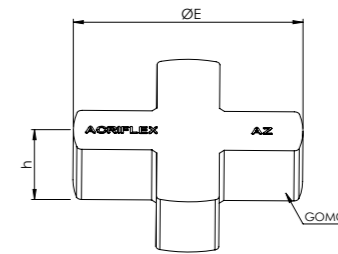

Descrição	ØE (mm)	h (mm)	nº de gomos
AZ 02	59	16	4
AZ 03	75	20	4
AZ 04	95	28	4
AZ 05	117	30	4
AZ 06	152	44	4

# LINHA AC



Os acoplamentos Acriflex® da linha AC são compostos por dois cubos simétricos de ferro fundido cinzento, unidos por um jogo de correias planas fixadas aos cubos através de dois anéis parafusados. Esta configuração torna apto ao acoplamento ser torcionalmente elástico e flexível em todas as direções, absorvendo vibrações, choques, desalinhamentos radiais, axiais e angulares. Pelas suas características construtivas os acoplamentos são empregados em situações de trabalho desfavoráveis e que possuem grandes desalinhamentos. Estes acoplamentos permitem trabalho em posição horizontal e vertical, desde que corretamente fixados, e aceitam reversões de movimentos. Isento de lubrificação.

Temperatura de trabalho até 80°C.

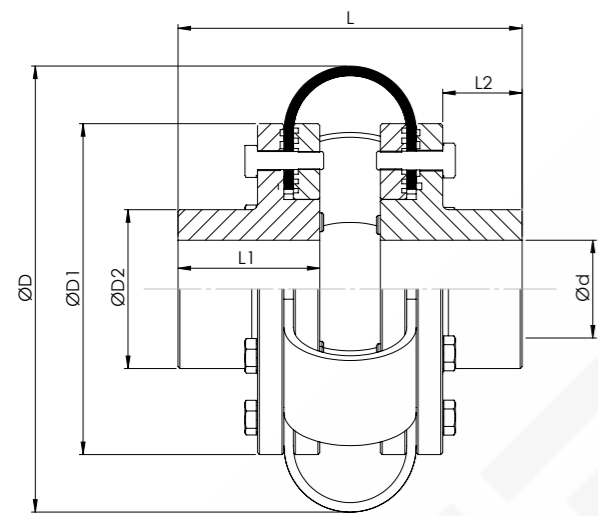

## DADOS TÉCNICOS

Descrição	Torque Nominal (Nm)	Torque Máximo (Nm)	RPM Máx.	Ød (Furo Máx.) (mm) <sup>1</sup>	ØD (mm)	ØD1 (mm)	ØD2 (mm)	L (mm)	L1 (mm)	L2 (mm)	Peso Acoplamento (kg)
AC 60	14	28	3600	19	108	60	32	90	36	16	1
AC 80	27	54	3600	28	130	80	46	95	38	16,5	2
AC 100	47	94	3600	38	150	100	58	105	43	19	3
AC 130	64	128	3600	42	185	130	71	120	44,5	18	7
AC 150	90	180	3600	48	210	150	82	130	51	22	10
AC 175	147	294	3600	55	245	175	95	155	59	26	15
AC 200	382	764	2000	65	310	200	110	195	80	40	27
AC 250	647	1294	1800	75	365	250	120	240	99	58	44
AC 300	980	1960	1800	85	420	300	145	260	113	73	64

NOTA:  
1 - Furos máximos para chavetas conforme norma DIN 6885/1.

## DESALINHAMENTOS

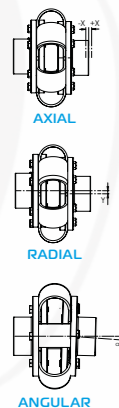

Descrição	Axial +/- X (mm)	Radial Y (mm)	Angular α (°)
AC 60	2	1,2	3
AC 80	3	1,5	3
AC 100	3	1,5	3
AC 130	4	2	3
AC 150	4	2	3
AC 175	4	2	4
AC 200	6	3	4
AC 250	7	3	4
AC 300	7	3	4

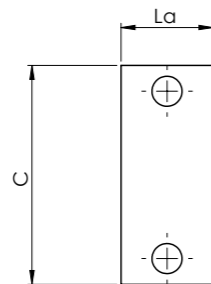

## CORREIA AC

Descrição	C (mm)	La (mm)	Qtd. Por acoplamento
AC 60	90	25	3
AC 80	105	50	3
AC 100	105	50	4
AC 130	130	50	4
AC 150	155	50	5
AC 175	155	50	6
AC 200	185	50	9
AC 250	215	50	10
AC 300	235	50	14

# LINHA TN



Os acoplamentos Acriflex® da linha TN são flexíveis e torcionalmente elástico. Tem grandes vantagens devido ao seu processo de fabricação, que permite trabalhar com desalinhamentos radiais, axiais e angulares. São compostos por dois cubos simétricos de ferro fundido nodular e um elemento elástico alojado entre eles. Elemento composto por malhas internas de kevlar e borracha vulcanizada na parte externa.

Essas duas características agregadas em um único acoplamento, permitem que seu elemento elástico possa trabalhar em ambientes altamente agressivos, exposto a água, poeiras, resíduos de óleos. Temperatura de trabalho de -40°C até 100°C. Isento de lubrificação. Montagem com apenas 3 parafusos de fixação cada lado, diminuindo o tempo de máquina parada. Troca de elementos sem deslocar os cubos. Elevado fator de segurança, chegando a 10 vezes o torque nominal, proporcionando maior vida útil.

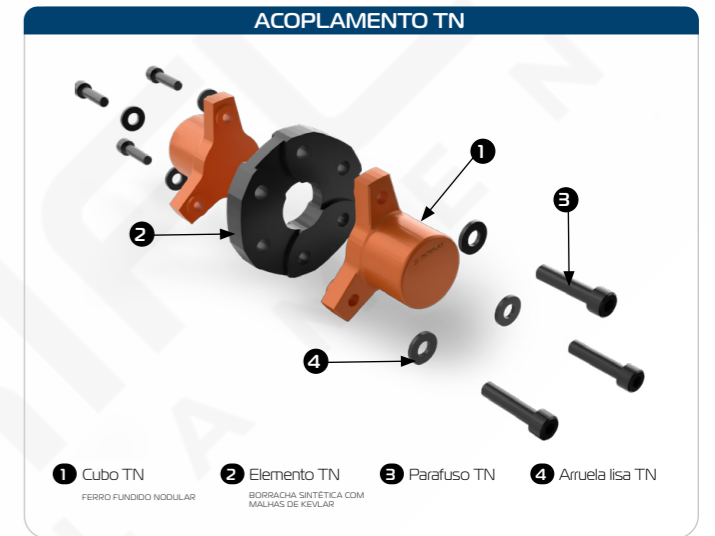
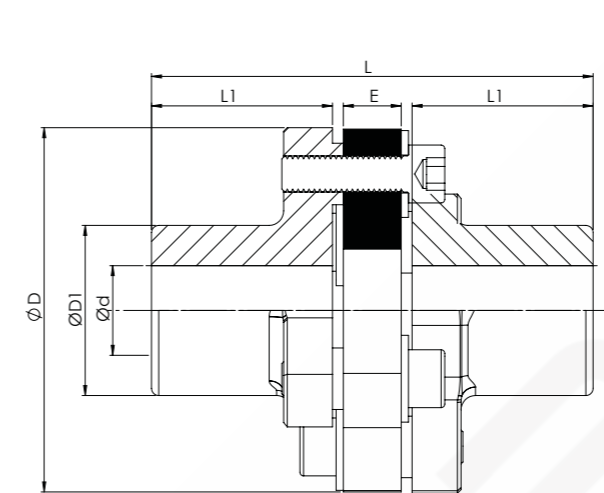

## DADOS TÉCNICOS

Descrição	Torque Nominal (Nm)	Torque Máximo (Nm)	RPM Máx.	Ød (Furo Máx.) (mm) <sup>1</sup>	ØD (mm)	ØD1 (mm)	L (mm)	L1 (mm)	E (mm)	Peso Acoplamento (kg)
TN 35 (GA-017)	100	200	17000	32	101	47	122	50	16	1,6
TN 55 (GA-013)	260	520	14000	34	115	50	138	55	22	2,1
TN 60 (GA-012)	400	800	10700	50	162	80	196	85	20	7,7
TN 70 (GA-015)	740	1480	10600	50	162	80	206	85	30	7,9
TN 75 (GA-019)	1.400	2.800	8800	62	195	95	243	100	33	13,2
TN 90 (GA-027)	2.040	4.080	7.200	80	237	125	287	120	37	25,2
TN 100 (GA-003)	3.240	6.480	5.500	100	281	165	343	150	33	51,3

NOTA:  
1 - Furos máximos para chavetas conforme norma DIN 6885/1.

## DESALINHAMENTOS

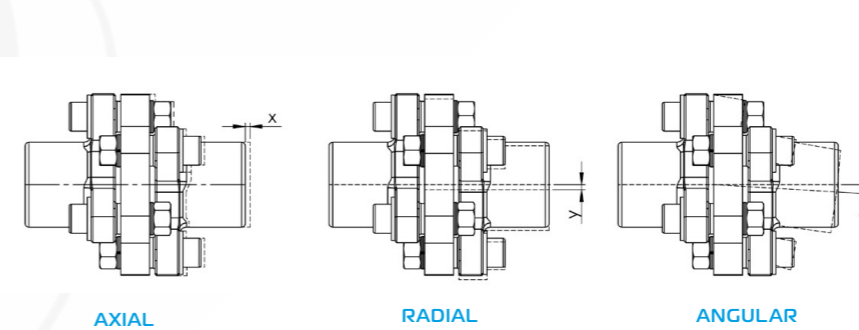

Descrição	Axial +/- X (mm)	Radial Y (mm)	Angular α (°)
TN 35 (GA-017)	0,4	0,6	1,0
TN 55 (GA-013)	0,5	0,7	1,0
TN 60 (GA-012)	0,6	0,8	1,0
TN 70 (GA-015)	0,7	1,0	1,0
TN 75 (GA-019)	0,8	1,2	1,0
TN 90 (GA-027)	1,0	1,5	1,0
TN 100 (GA-003)	1,4	1,9	1,0



RUA 1497, 93 - DISTRITO INDUSTRIAL RIO MAINA  
CEP 88817-581 - CRICÚMA/SC - BRASIL  
☎ 48 3438 0453 - [WWW.ACRIFLEX.COM.BR](http://WWW.ACRIFLEX.COM.BR)



Aponte sua câmera  
para o QR CODE e  
assista uma apresentação  
institucional da Acriflex